

DESCUBRIENDO  
AL ESPÍRITU SANTO



*Todos los derechos reservados. Solo para uso ministerial. No se autoriza la publicación o venta sin el previo permiso del autor.*

*¡Agradecimiento especial al equipo de BUILD!*

*Escritores: Natalie Werking y Lesli Klingemeier*

*Diseñadores: Jacob Blaze y Wyce Ghiacy*

*Otros contribuyentes: Eden Richmond, Kirk Zehnder, Trudi Sang, Annette Cvengros, Tammy Dunahoo, Eliana Caudillo*

*Derechos de Autor de la Iglesia Internacional del Evangelio Cuadrangular ©2021*

MÓDULO UNO

# Descubriendo al Espíritu Santo

CUATRO LECCIONES:

1. La Trinidad ..... 5
2. La Persona del Espíritu Santo ..... 23
3. El Bautismo del Espíritu Santo ..... 41
4. Los Dones del Espíritu Santo ..... 63

*Versículo de memoria de la serie:  
Pero recibirán poder cuando el Espíritu Santo  
haya venido sobre ustedes.  
-Hechos 1:8a*

# Acerca...

## ...DE ESTA SERIE

El Espíritu Santo. Qué persona tan importante a la que todos podemos llegar a conocer y entender. Sin embargo, a veces incluso los adultos tienen grandes conceptos errados e incredulidad acerca de este tema. En esta serie de cuatro partes, los niños descubrirán lo que realmente significa la Trinidad, quién es el Espíritu Santo, qué significa ser bautizado con el Espíritu, y los dones que acompañan al Espíritu Santo.

El contenido de esta serie no solo es para centrarse en la comprensión intelectual. Es vital que usemos las herramientas provistas para llevar a los niños a un deseo personal de tener más del Espíritu Santo en sus vidas. ¡Porque de allí viene el poder para cambiar al mundo!

Recomendamos la oración y el estudio personal sobre este tema, además de la página “Qué decir” y “Qué no decir” que hemos incluido.

## ACERCA DE ESTE PLAN DE ESTUDIOS...

Hemos incluido varias ideas, sugerencias y planes para ser usados por líderes como parte de este plan de estudios, que pueden adaptarse según el tamaño de su grupo, su presupuesto y el número de líderes disponibles. Por ejemplo, el tiempo de conexión al inicio, es una oportunidad para que los niños se conecten con un líder y entre ellos. Esto se puede ser en grupos pequeños ya establecidos o con un líder sentado cerca a ellos. Los juegos son una oportunidad para que los niños aprendan por medio del juego y podrían ser intercambiados para usar materiales que estén más a su alcance. Las preguntas de los grupos pequeños pueden ser hechas en su grupo general de ministerio de niños, si este fuera pequeño. Así que, por favor, use lo que sea mejor para su grupo, ¡según el Espíritu Santo le guíe!

¡Asegúrese de obtener el Diario del Alumno Cuadrangular que acompaña a esta serie para cada estudiante de su grupo! Al final de esta serie se incluye más información sobre dónde y cómo hacer pedidos.

# Resumen

## LECCIÓN 1

### La Trinidad

**LOS NIÑOS COMPRENDERÁN SOBRE LA TRINIDAD Y LA APLICARÁN A SUS VIDAS.**

**Edificación Principal:**

Dios es Tres-en-Uno

**La Biblia:**

Mateo 3

El bautismo de Jesús

## LECCIÓN 2

### La Persona del Espíritu Santo

**LOS NIÑOS DESCUBRIRÁN QUE EL ESPÍRITU SANTO ES NUESTRO AYUDADOR, CONSOLADOR Y MAESTRO.**

**Edificación Principal:**

El Espíritu Santo puede ayudarnos con todo lo que necesitamos.

**La Biblia:**

Juan 14 y Juan 16

Explicación de Jesús sobre el Espíritu Santo

## LECCIÓN 3

### El Bautismo del Espíritu Santo

**LOS NIÑOS ENTENDERÁN EL PODER DEL BAUTISMO DEL ESPÍRITU SANTO.**

**Edificación Principal:**

¡El Espíritu Santo me da poder!

**La Biblia:**

Hechos 2

La vida de Pedro antes y después

## LECCIÓN 4

### Los Dones del Espíritu Santo

**LOS NIÑOS DESCUBRIRÁN MÁS ACERCA DE LOS DONES DEL ESPÍRITU SANTO.**

**Edificación Principal:**

¡El Espíritu Santo nos da dones especiales!

**La Biblia:**

1 Corintios 12

Los dones del Espíritu Santo



## LECCIÓN 1:

# La Trinidad

### resumen —

#### EDIFICACIÓN PRINCIPAL

Dios es Tres-en-Uno

#### LA BIBLIA:

El bautismo de Jesús (Mateo 3)

#### PROGRAMA DE SERVICIO (EJEMPLO)

- Cuenta regresiva
- Bienvenida
- Tiempo de conexión
- Juego de apertura
- Herramienta del día
- Alabanza y adoración
- Juego para versículo de memoria (VM)
- Video de introducción
- Mensaje
- Aplicación y respuesta
- Grupos pequeños
- Materiales para llevar a casa

#### IDEAS PARA EL ESCENARIO (OPCIONAL)

- Cajas de herramientas
- Cuerdas elásticas (bungee cord)
- Llave de tuerca, tenazas y otras herramientas “no peligrosas”
- Cinta de precaución
- Conos de tráfico
- Tela roja, amarilla y negra
- Gafas protectoras
- Cintas métricas

#### TIEMPO EN GRUPO GRANDE

- *Juego de apertura:* Roca, papel y tijeras
- *Herramienta del día:* Escalera
- *Juego Versículo de Memoria:* Carrera de tres piernas
- *Video:* Cosas de tres
- *Ilustración:* Helado (nieve)
- *Mensaje:* Señales y Movimientos

#### TIEMPO EN GRUPO PEQUEÑO

- *Pregunta de apertura:* Cosas de tres
- *Actividad:* Arte usando arena
- Preguntas para la aplicación
- Oración

# Zona de Construcción

## (Preparación)



### QUÉ OBTENER

- Tiras de tela o pañuelos
- Tarjetas para notas o cartulina (para el juego de memorizar el versículo)
- Cartulina (para el letrero de Tri-Unidad)
- Helado (nieve) napolitano
- 4 cucharas de metal
- Servilletas
- Botellas (puede usar botellas vacías de su casa, de una tienda de manualidades o de segunda)
- 3 diferentes colores de arena
- Un embudo pequeño para cada grupo pequeño
- Botella de pegamento para cada grupo pequeño
- Premios para los ganadores de los juegos



### QUÉ PREPARAR

#### Para el Escenario:

- Escalera (herramienta del día)
- Cosas adicionales para el escenario (opcional): Agregue un triciclo, un triángulo grande, un trípode para el escenario de esta semana

#### Para un Grupo Grande:

- Juego para Memorizar el Versículo:
  - Tiras de tela o pañuelos para atar las piernas
  - Una línea de partida
  - 2 sets de versículos de memoria escritos sobre tarjetas para notas

- Mensaje:
  - Helado (nieve) napolitano
  - 4 cucharas de metal
  - Rótulos que digan “TRI” y “UNIDAD”
  - Biblia

**Alerta de Alergia:**  
contiene lactosa y posiblemente nueces

#### Para Grupos Pequeños:

- Actividad:
  - Botellas de cualquier tamaño con tapadera, para obra de arte con arena (una por niño)
  - 3 colores diferentes de arena, dividida entre cada grupo pequeño
  - 1 embudo pequeño para cada grupo pequeño
  - 1 botella de pegamento para cada grupo pequeño
  - Guía de “Grupo pequeño” para cada líder
  - Biblias (Marcadas para los más pequeños en Isaías 64:8; Juan 15:15; y Hechos 1:8)

**Idea para Presupuesto:**  
Use cartón en vez de botellas, colocando pegamento y los tres colores de arena sobre el cartón.

#### Material Audiovisual:

- Video con cuenta regresiva
- Diapositiva de: Roca, papel y tijeras
- Diapositiva de la herramienta del día: Escalera
- Alabanza y adoración
- Diapositiva del versículo de memoria
- Diapositiva de carrera de tres piernas
- Video de “Cosas de tres”
- Diapositiva del punto principal: “Dios es trino”
- Diapositiva de Deuteronomio 6:4
- Diapositiva de grupo pequeño

#### Paquete para Llevar a Casa:

- Impreso de “Diversión en familia,” uno por familia.
- Imprima, copie y corte las tarjetas con el versículo de memoria (ver pág. 16) para que cada alumno lleve uno a casa.

#### Idea creativa extra:

Para un elemento de presentación que refuerce la idea: Muestre videos divertidos de tríos antes de comenzar o antes de finalizar el programa (busque en línea videos de tríos cantando).

# Orden del Servicio



## TIEMPO DE CONEXIÓN

(SEPARAR EN GRUPOS PEQUEÑOS, SI ES APLICABLE. APRENDA LOS NOMBRES/HAGA INTRODUCCIONES)

PREGUNTE: *¿Pueden mencionar algo que tiene tres partes?*

DIGA: *Hablen con un compañero, compartan ideas (DELES UN MINUTO PARA CONVERSAR Y LUEGO PERMÍTALES COMPARTIR SUS RESPUESTAS CON EL GRUPO).*

DIGA: *Hoy vamos a explorar un gran concepto acerca de Dios – la Trinidad.*

PREGUNTE: *¿Han oído esa palabra antes? Si es así, ¿que saben sobre la Trinidad?*

DIGA: *Comencemos con un juego que conste de tres partes, ya que la Trinidad es acerca de “tres”.*



## JUEGO DE APERTURA: ROCA, PAPEL Y TIJERAS

(EN GRUPOS PEQUEÑOS O EN GRUPO GRANDE)

**Señal Visual:** *Diapositiva de “Roca, Papel y Tijeras”* 

**Instrucciones:** Las reglas de este juego son similares a las de “roca, papel y tijeras” pero con poses que representan a cada elemento. Para que sea más divertido, puede elegir temas para rondas adicionales incluyendo superhéroes, personajes de Disney, etc.

### Previo al comienzo del juego:

- Determine poses físicas por cada elemento:
  - **Roca:** cruzar los brazos como dando un abrazo
  - **Papel:** extender los brazos hacia adelante
  - **Tijeras:** extender ambos brazos hacia arriba cruzándolos en forma de “X”
- Determine cual elemento vence a los otros en la competencia:
  - La roca vence a las tijeras, las tijeras al papel y el papel a la roca.
- Con un grupo pequeño, los estudiantes podrían comenzar espalda con espalda y jugar el uno contra el otro.
- O, si cuenta con espacio para un grupo grande, puede ser una competencia de equipos:
  - Marque zonas de seguridad para cada equipo. Pueden ser paredes opuestas o una línea de 25 pies detrás de cada línea de partida.

**Cómo Jugar:**

1. Divida a los niños en dos equipos y el salón en dos zonas.
2. Por cada ronda, los equipos se agruparán y decidirán qué elemento harán como equipo.
3. Cada equipo contará con una zona segura a la que el equipo vencido debe correr para estar a salvo.
4. Los equipos estarán a una buena distancia de cada uno. El moderador hará la cuenta regresiva diciendo: "¡Roca, papel, tijeras, dispare!"
5. Al decir "dispare", los equipos posarán representando el elemento que eligieron para esta ronda.
6. El equipo con las opciones ganadoras vence al otro, persiguen al equipo débil y tratan de tocarlos antes que lleguen a la zona segura. Si los equipos eligen el mismo elemento, se reagruparán y elegirán un nuevo elemento para la próxima ronda.
7. Cualquier niño que sea tocado en su mano/hombro se convierte en parte del equipo opuesto.
8. Después de varias rondas, el equipo que haya adquirido a todos los participantes es el ganador.

**HERRAMIENTA DEL DÍA: ESCALERA**

**Señal Visual:** *Diapositiva de la Herramienta del Día* 

*¡Buen trabajo con "Roca, papel y tijeras"! Cada semana exploraremos una herramienta del día como parte de nuestra Gran Edificación. Hoy estamos observando esta escalera. Veamos cuantas partes de la escalera la mantienen de pie. (Inspeccione la escalera; si es posible suba.) Aquí hay un lado con todos los peldaños para ascender hacia algo. Luego, este otro lado de la escalera, sin peldaños, que ayuda a estabilizarla. Y luego esta pieza de conexión que parece realmente importante para mantener las dos patas juntas. Así que, las tres partes de esta escalera son las que componen nuestra "herramienta del día". ¿No es interesante que las tres partes sean realmente importantes? Quiero que lo recuerden mientras nos preparamos para lo que sigue.*

**(SE RECOMIENDA ESTE TIEMPO PARA ALABAR Y ADORAR)**



## VERSÍCULO DE MEMORIA: HECHOS 1:8A

**Señal Visual: Diapositiva del Versículo de Memoria**

Lea y recite el versículo de memoria con la audiencia dos o tres veces, dando una explicación si es necesaria.

**Señal Visual: Diapositiva de la Carrera de Tres Piernas**

**Juego:** Carrera de Tres Piernas

**Instrucciones:**

1. Divida a los niños de estatura física similar, en pares.
2. Que cada jugador se coloque a la par de su compañero y lo abrace por la cintura.
3. Las piernas quedarán lado a lado (la derecha de uno con la izquierda del otro) tocándose entre sí. Ate las piernas de los compañeros usando tiras de tela, para que cada par tenga tres piernas en vez de cuatro.
4. Use dos sogas para marcar las líneas de partida y de meta.
5. Coloque a los jugadores en la línea de partida. A su señal, haga que los jugadores caminen o corran lo más rápido que puedan hacia la línea de la meta.
6. En la meta, tenga tarjetas o piezas de rompecabezas que los niños recogerán y regresarán al punto de partida.
7. Una vez reunidas todas las piezas, el equipo colocará el rompecabezas en el orden correcto.
8. Suena fácil, ¡pero toma práctica hacer que dos piernas funcionen como una! Los ganadores serán el equipo que ponga todas las partes del versículo en el orden correcto.

**Señal Visual: Video: "Cosas de Tres"**



## MENSAJE

**Señal Visual: Diapositiva del Punto Principal**

*En realidad, es un misterio cómo una cosa puede ser compuesta de muchas otras. Esto me recuerda a la Trinidad. Todos digan conmigo, "Trinidad". (TRINIDAD). Esa es la palabra que usamos para describir cómo Dios el Padre, Dios el Hijo, y Dios el Espíritu Santo ¡son partes de un solo Dios!*

*Nuestro punto principal para hoy es que "Dios es tres-en-uno. Digámoslo juntos: (Dios es tres en uno). Ciertamente es un misterio cómo tres personas diferentes pueden convertirse en una, porque no podemos entenderlo totalmente. Pero tengo una manera deliciosa para que pensemos al respecto.*

*¡Con helado! (Muestre el recipiente del mismo). ¿Hay alguien que sepa cómo se llama este sabor? (napolitano). Voy a necesitar tres voluntarios que vengan a hacer una prueba de sabores (Permita que cada voluntario pruebe un sabor y le diga a la audiencia cuál sabor es).*

*Así que, tenemos un sabor de chocolate, otro de vainilla y otro de fresa. ¡Pero los tres juntos forman el sabor de helado napolitano! Aunque cada uno tiene su sabor único, juntos componen UN sabor. Y no podemos tener helado napolitano sin estos tres sabores individuales, ¿verdad?*

*Esto nos ayuda a entender la Trinidad. Todos digan conmigo, "Trinidad". (TRINIDAD). La Biblia dice en Deuteronomio 6:4 **[Señal visual]** que "el Señor nuestro Dios es uno". Y luego vemos en las Escrituras cómo, en realidad, tres personas son parte de Dios – el Padre celestial, Jesús y el Espíritu Santo.*

*Estos tres se convierten en uno. ¿Han notado cómo un triángulo, un triciclo y un trípode suenan casi igual? (MUESTRE EL RÓTULO "TRI"). Usamos el prefijo "tri" para describir cosas con tres. Como un trio, que tiene tres cantantes. Y luego, la palabra "unidad" significa "trabajando juntos" (MUESTRE EL RÓTULO "UNIDAD") como cuando un equipo trabaja para llevar la pelota hacia el gol. Así que, cuando los ponemos juntos, tenemos la palabra "TRINIDAD". (JUNTE LOS DOS RÓTULOS DOBLANDO LA U HACIA ADENTRO PARA QUE LA PALABRA ESTÉ CORRECTA).*

*En la Biblia hay un ejemplo perfecto de esta unidad. Leamos en Mateo, capítulo tres.*

*Necesitaré que todos me ayuden a leer esto. Cada vez que ustedes escuchen algo acerca de la voz de Dios el Padre, hablando desde el cielo, quiero que apunten hacia arriba. Cuando escuchen acerca de Jesús, el Hijo, quiero que hagan la señal de la cruz, porque Él murió por nosotros sobre la cruz, y cuando oigan mencionar al Espíritu Santo, quiero que se toquen el corazón, porque el Espíritu Santo es quien nos guía.*

*Entonces, leamos lo que dice y veamos a los tres trabajando juntos en una ocasión muy especial – el bautismo en agua de Jesús.*

LEA: *Mateo 3:13 -17, haciendo una pausa para hacer los gestos con la historia*  
 \* Como alternativa, escoja a uno de los niños mas grandes que lea las Escrituras

*Estos pasajes nos revelan cómo las tres partes de la Trinidad trabajan juntas, el Padre en el cielo, Jesús sobre la tierra, y el Espíritu Santo descendiendo. No hay un jugador "número uno" o uno que sea más importante. Incluso, podemos leer de los tres trabajando juntos cuando el mundo fue creado y aún hoy, en nuestras vidas. Todos son una parte, trabajando juntos, uno al lado del otro, tres-en-Uno.*



## APLICACIÓN

*¡Lo que podemos ver por las Escrituras es que Dios es tan grande y tan maravilloso! Dios el Padre, Dios el Hijo, y Dios el Espíritu Santo siempre trabajan unidos para amarnos de tantas maneras. Es tan interesante que tengan una relación realmente maravillosa el uno con el otro.*

*Como ven, fuimos creados a la imagen de Dios, para tener una relación con Él. No estábamos destinados a tratar de hacer todo solos o tener que resolver situaciones por nosotros mismos. ¡Él quiere tener una relación con nosotros!*

*Si estás hoy aquí y no tienes una relación con este maravilloso Dios, ¡entonces este es tu día para comenzarla! (COMPARTA LA HISTORIA DE SU SALVACIÓN Y QUÉ SIGNIFICA PARA USTED).*

*Aquí hay niños que ya han hecho una decisión de tener una relación con el Señor, y estoy tan orgulloso por ello. Ahora quiero hacer una pregunta: ¿Cómo está creciendo tu relación con Dios? ¿Estás trabajando junto a Él para demostrar Su amor a otras personas? ¿Estás conversando con el Padre celestial, siguiendo lo que Jesús hizo, y oyendo al Espíritu Santo?*

*Oremos.*

*(CONCLUYA CON UN LLAMADO PARA SALVACIÓN, POSIBLEMENTE UN CANTO DE ADORACIÓN O UNA OPORTUNIDAD PARA QUE LOS NIÑOS RESPONDAN, ETC.).*

# Tiempo en un Grupo Pequeño

**Señal Visual:** *Diapositiva de Grupos Pequeños* 

**PREGUNTE:**     *¿Quiénes son las tres partes de la Trinidad?  
¿Dónde vemos juntas a estas tres personas en la Biblia?  
¿Qué preguntas te haces sobre la Trinidad?*

**DIGA:**     *Vamos a crear algo hoy que nos recordará a la Trinidad: Dios el Padre, Dios el Hijo, y Dios el Espíritu Santo.*

**HAGA:** *Arte con arena*

1. Deje que cada niño elija la botella que usará.
2. Derrame cuidadosamente, una capa de arena a la vez en cada botella. Puede usar un embudo para hacerlo más fácil. Anime a los niños a ser creativos con sus diseños únicos, incluyendo las capas clásicas o diagonales sosteniendo la botella en un ángulo mientras se derrama la arena.
3. Cuando los niños acaben sus proyectos artísticos usando arena, coloque una capa delgada de pegamento alrededor del interior de la boca de la botella o frasco y en la tapa. Luego enrósquela o presione para que quede apretada y limpie cualquier exceso de pegamento.

**PREGUNTE** mientras observa la arena de ellos:

- Pida que un alumno LEA Isaías 64:8: “Pero ahora, oh SEÑOR, tú eres nuestro Padre. Nosotros somos el barro, y tú eres nuestro alfarero; todos nosotros somos la obra de tus manos”.  
+ *¿Cómo es el Dios Padre en tu vida?*
- Pida que un alumno LEA Juan 15:15: “Ya no los llamo más siervos porque el siervo no sabe lo que hace su señor. Pero los he llamado amigos porque les he dado a conocer todas las cosas que oí de mi Padre”.  
+ *¿Cómo es Jesús en tu vida?*
- Pida que un alumno LEA Hechos 1:8: “Pero recibirán poder cuando el Espíritu Santo haya venido sobre ustedes, y me serán testigos en Jerusalén, en toda Judea, en Samaria y hasta lo último de la tierra”.  
+ *¿Cómo es el Espíritu Santo en tu vida?*

**ORE:** *Pida que Dios les ayude a verlo como su Padre, a Jesús como su modelo, y al Espíritu Santo como su guía. Anote las peticiones de oración individuales de los niños.*

**Idea adicional, si el tiempo lo permite:**

Pida a los estudiantes que compartan su “altibajos” con el grupo, es decir, algo BUENO (un punto alto) que haya sucedido esta semana y algo NO TAN bueno (un punto bajo) que haya ocurrido. Esto ayuda a conocer al grupo, y saber lo que está sucediendo en la vida de los niños.

# Guión para Parodia

*Recomendamos hacer estas parodias con actores y actrices en vivo. Como algo adicional, también proporcionamos una versión animada.*

**Personajes:** 2 masculinos, 1 femenino

**Disfraces:** vestidos como trabajadores de la construcción

**Escenario:** parados detrás de una mesa que está llena con una caja de herramientas y cosas de 3 (triángulo, trípode, poster doblado en 3 partes, y un triciclo)

*(CAMINANDO JUNTOS SOBRE EL ESCENARIO)*

1M: *Bien, equipo, me pregunto que estamos construyendo hoy. Veamos qué materiales tenemos aquí.*

1F: *Bueno, pero, ¿qué es todo esto?*

2M: *Creo que son las herramientas para la construcción en la que debemos trabajar hoy. Pero estas no parecen herramientas o elementos de construcción. ¿Dónde están los martillos o los clavos?*

1M: *Parece que aquí tenemos un trípode, ya sabes, como el que usan para colocar cámaras para fotos y películas (ACTÚA COMO SI ESTUVIERA FILMANDO). Pero no creo que podamos construir una casa con esto.*

2M: *Y aquí hay un triángulo (SE LO PONE DE SOMBRERO) para... ¿lucirlo?*

1F: *No, es un triángulo musical (TOMA EL PALILLO METÁLICO Y LO DEMUESTRA). Se usa como parte de una banda o grupo de percusión.*

2M: *¿Para qué es esto (SOSTIENE EL PÓSTER)?*

1F: *(SE LO QUITA) No sé PARA QUÉ podríamos usar un póster triple.*

1M: *¡Y aquí hay un triciclo! Ninguno de nosotros podría subirse a él, ninguno cabemos.*

2M & 1F: *¡Oye! ¿Qué estás tratando de decir?*

1M: *Solo digo que... ah ... no sé por qué tenemos un triciclo.*

1F: *Bueno, yo tampoco, pero debe haber algo que no estamos entendiendo.*

2M: *Escuchen, ¿han notado algo acerca de todo esto? (TODOS MIRAN HACIA ADELANTE Y HACIA LA DERECHA, APARECEN BURBUJAS DE ANIMACIÓN SOBRE SUS CABEZAS Y ETIQUETAS 1-2-3 EN EL TRÍPODE, EL TRIÁNGULO Y EL TRICICLO).*

1M & 1F: *Sí... (CON VOZ APAGADA)*

2M: *Todas estas cosas tienen tres partes, pero siguen siendo una sola cosa.*

1M & 1F: *Sí... (CON VOZ APAGADA)*

2M: *Es un misterio...*

## LECCIÓN 1 EDIFICACIÓN PRINCIPAL:

# DIOS ES TRINO

## DIVERSIÓN EN FAMILIA

Esta semana estudiaremos acerca de la Trinidad, y que Dios el Padre, Dios el Hijo y Dios el Espíritu Santo son todos parte de un Dios. Lleve un juego divertido de Pictionary, turnándose para dibujar uno de los objetos de tres partes, mencionados a continuación, haciendo que otros miembros de la familia adivinen el objeto que se está dibujando.

- Triciclo
- Escalera
- Trípode
- La Niña, la Pinta, y la Santa María
- Triángulo
- Oreo
- Roca, papel y tijeras
- Agregue otros objetos que tengan tres partes

## LEA: MATEO 3:3-17

Hubo una gran celebración cuando Jesús fue bautizado en el Río Jordán. Que cada persona comparta sus respuestas a las preguntas a continuación:

- ¿Cómo se sentirían observando el bautismo en agua de Jesús? Emocionado, confundido, feliz...
- Nombren a cada uno de los que estaban en el bautismo de Jesús.
  - Juan el Bautista, Jesús, espectadores, Dios, el Espíritu Santo...
- Hemos aprendido que la Trinidad está compuesta por tres partes separadas pero que trabajan unidas. ¿Cuál fue la participación de cada persona de la Trinidad en la historia del bautismo en agua de Jesús?
  - Dios Padre
  - Jesús
  - El Espíritu Santo

## APLICAR

Puede ser difícil que tres partes funcionen perfectamente juntas, pero para Dios no es un ningún problema. Como familia (grupo), elija uno de los proyectos siguientes que requiere que todos trabajen juntos para completar un proyecto:

- Ideas de proyectos:
  - Preparar una comida juntos
  - Completar un proyecto de carpintería
  - Haga un proyecto de limpieza en casa o en su comunidad

Respondan juntos a las preguntas siguientes:

- ¿Qué tan bien trabajaron juntos?
- ¿Qué participación tuvo cada uno que contribuyó a completar el proyecto?
- ¿Podrían haber completado esta tarea sin que todos participaran? ¿Sí, o No, y por qué?

## OREN

Agradezcan a Dios por la Trinidad y pídanle que les ayude a verlo como su Padre, a Jesús como su modelo, y al Espíritu Santo como su guía.

## OPCIONES PARA ACTIVIDADES EXTRAS

Compre helado napolitano y disfrute un tiempo divertido o hagan un postre divertido que contiene tres ingredientes – Brownie Sundaes (brownie, helado y salsa de chocolate).

## INCLUIDO:

1. Hoja para colorear el bautismo de Jesús
2. Hoja para colorear la palabra "TRINIDAD"

**Pero recibirán  
poder cuando el  
Espíritu Santo haya  
venido sobre ustedes**

*HECHOS 1:8a*

**Pero recibirán  
poder cuando el  
Espíritu Santo haya  
venido sobre ustedes**

*HECHOS 1:8a*

**Pero recibirán  
poder cuando el  
Espíritu Santo haya  
venido sobre ustedes**

*HECHOS 1:8a*

**Pero recibirán  
poder cuando el  
Espíritu Santo haya  
venido sobre ustedes**

*HECHOS 1:8a*

**Pero recibirán  
poder cuando el  
Espíritu Santo haya  
venido sobre ustedes**

*HECHOS 1:8a*

**Pero recibirán  
poder cuando el  
Espíritu Santo haya  
venido sobre ustedes**

*HECHOS 1:8a*



**Bautismo de Jesús**  
Mateo 3

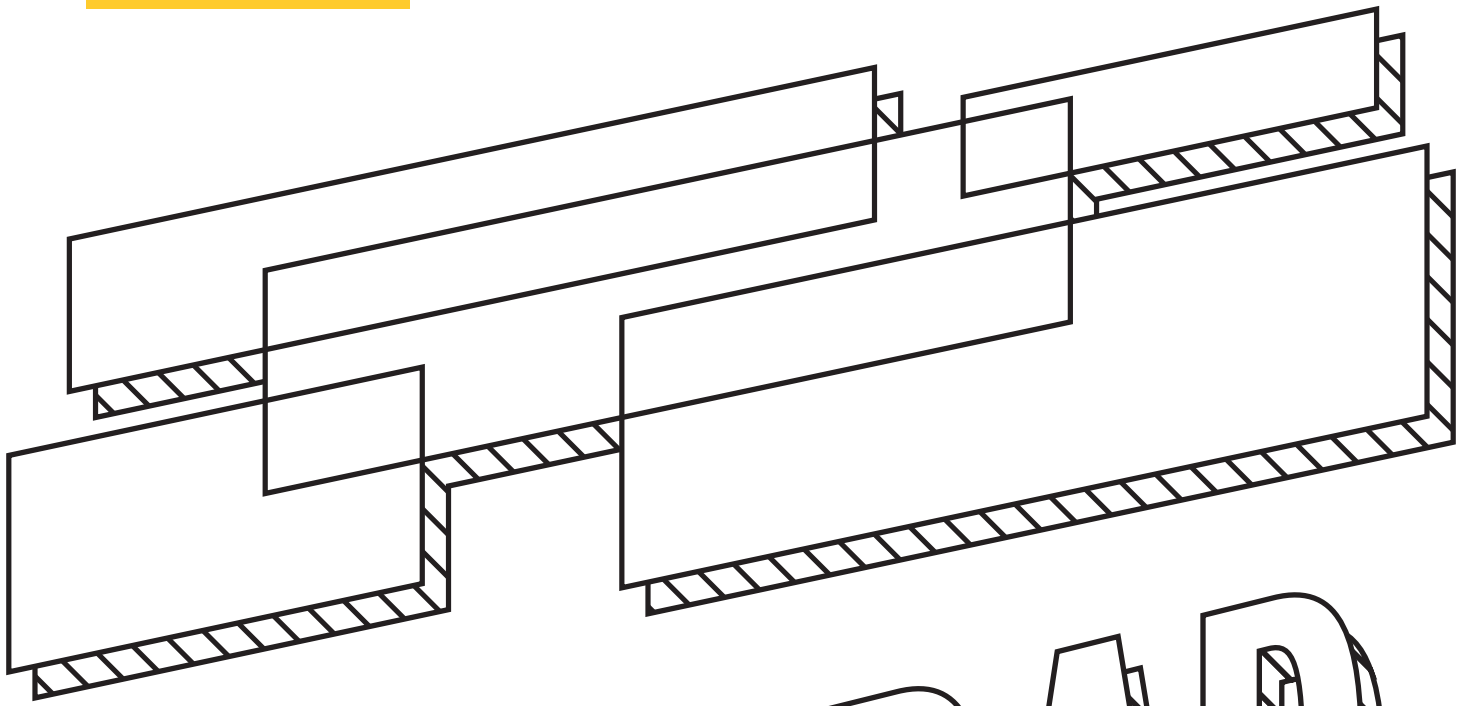

# TRINIDAD

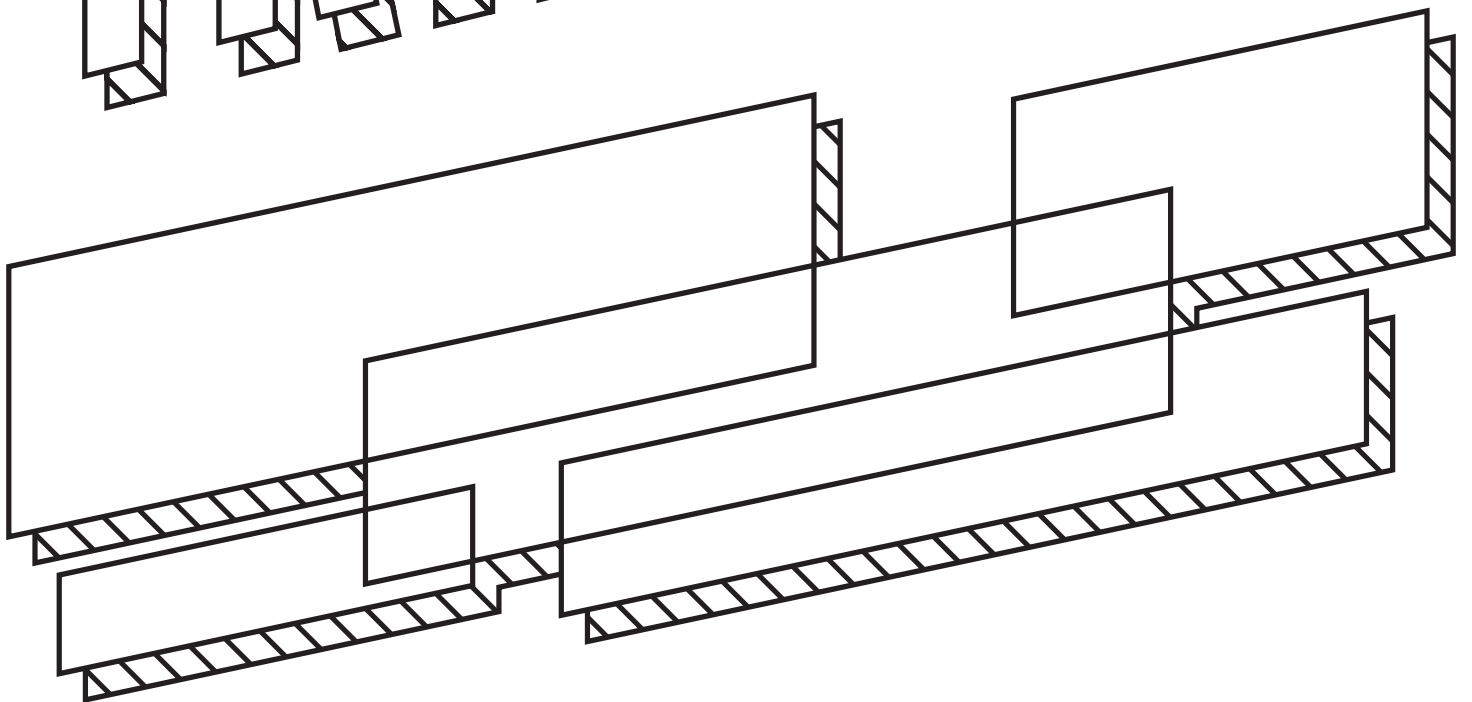

# Solo Para Líderes

## CORREO ELECTRÓNICO PARA PADRES (EJEMPLO)

### **Edificando sobre las Escrituras:**

*Esta semana, les enseñaremos a los niños acerca de la Trinidad. Esta es la palabra que usamos para describir a Dios el Padre, Dios el Hijo, y Dios el Espíritu Santo, trabajando juntos. Las Escrituras nos dicen que, "el Señor nuestro Dios, el Señor uno es" (Deuteronomio 6:4), y también vemos cómo cada parte distinta de Dios está presente en diferentes periodos a través de la Biblia. Sus hijos escucharán la historia del bautismo de Jesús, donde Dios el Padre habla y Dios el Espíritu Santo desciende sobre Dios el Hijo.*

### **Edificando Familias: Pregunte a sus hijos lo siguiente:**

- *¿Qué dice la Biblia acerca de Dios como nuestro Padre? ¿Cómo es Él?*
- *¿Cómo es Jesús?*
- *¿Qué saben acerca del Espíritu Santo? ¿Qué es lo que hace Él?*

### **Edificando Discípulos:**

*(INCLUYA UN RECURSO SUGERIDO, POSIBLEMENTE EL DIARIO DEL ALUMNO QUE ACOMPAÑA ESTE ESTUDIO).*

## CORREO ELECTRÓNICO PARA VOLUNTARIOS (EJEMPLO)

### **Edificando sobre las Escrituras:**

*Esta semana, les enseñaremos a los niños sobre la Trinidad. Esta es la palabra que usamos para describir a Dios el Padre, Dios el Hijo, y Dios el Espíritu Santo, trabajando juntos. Las Escrituras nos dicen que, "el Señor nuestro Dios, el Señor uno es" (Deuteronomio 6:4), y también vemos cómo cada parte distinta de Dios está presente en diferentes periodos a través de la Biblia. Sus hijos escucharán la historia del bautismo de Jesús, donde Dios el Padre habla y Dios el Espíritu Santo desciende sobre Dios el Hijo.*

*Mientras lee la guía para grupos pequeños, piense en sus propias respuestas personales a las preguntas acerca de cómo es Dios el Padre, Jesús, o el Espíritu Santo. Prepárese para compartirlo con los estudiantes.*

### **Edificando a Nuestros Niños:**

*(ADJUNTE PREGUNTAS PARA GRUPOS PEQUEÑOS PARA ESTAR PREPARADO)*

### **Edificándole :**

*(INSERTE UNA NOTA PERSONAL DE AGRADECIMIENTO, UN ELOGIO, U ORACIÓN POR SUS LÍDERES)*

# Lo Que Creemos

Es importante que ayudemos a los niños a comprender y aplicar la Trinidad, ya que influye en muchos otros aspectos de nuestra fe. Cuando la Trinidad es mal entendida, pensando que es una relación subordinada, esto puede afectar las amistades, matrimonios, estructuras ministeriales y más, incluyendo nuestra adoración a Dios. En cambio, la Trinidad es nuestro modelo a seguir en relación con la sumisión mutua y el honor, el amor y el respeto.

¡Es crucial ayudar a que los creyentes pequeños comprendan la Trinidad y cuán grande y bueno es nuestro Dios!

La enseñanza de que Dios está compuesto de tres personas distintas y separadas es muy clara en las Escrituras, aunque difícil de entender. Este es un misterio profundo, imposible de ser razonado con claridad por la mente finita. No deberíamos intentar simplificarlo demasiado, ya que estaríamos en peligro de debilitar el maravilloso misterio que la Trinidad es.

## Qué decir

- Las tres personas de la Trinidad estuvieron presentes en la creación.
- Dios el Padre, Dios el Hijo, y Dios el Espíritu Santo están unidos en uno.
- Es un misterio para nosotros como funciona esto. ¡Eso es lo que hace que nuestro Dios sea tan maravilloso!
- (Con alumnos mayores) También nosotros somos un tipo de ejemplo de tres partes ya que estamos hechos de cuerpo, alma y espíritu, todos obrando juntos todo el tiempo.
- La palabra *Trinidad* no aparece en la Biblia. Fue una palabra creada para describir tres en uno, en armonía perfecta. (Si tiene un piano o guitarra toque un acorde de tres notas para ilustrarlo).
- La gran idea en la doctrina de la Trinidad es relación y comunión. Dios nos enseña la intención de nuestro Creador para que la humanidad se relacione con Dios y entre sí.

## Qué no decir

- Dios el Padre es el que está verdaderamente a cargo.
- Dios el Hijo, Jesús, es el más importante.
- El Espíritu Santo es la persona más débil de la Trinidad.
- Es fácil de entender. Simplemente mire el agua o un huevo o una manzana, etc. (Simplificar demasiado la Trinidad, realmente podría perjudicar a los jóvenes creyentes). Estas analogías podrían reforzar una teología incorrecta.

Consejo del escritor: Les digo a los niños lo siguiente, "Si pudiera entender y explicar cada detalle acerca de Dios, entonces Él no sería tan maravilloso o poderoso".

*NOTA: Durante la aplicación del mensaje, cuando sea impulsado a compartir la historia de su salvación, considere recursos sobre cómo compartirla con los niños. Aquí hay tres maneras de hacerlo: ¿Qué es lo que me hizo pensar en entregarle mi vida a Jesús? ¿Qué hice/dije? ¿Qué diferencia hizo?*

# Sugerencias para Necesidades Sensoriales Sensitivas

Para niños con capacidades especiales o aquellos que puedan tener diferencias de aprendizaje, incluimos unas sugerencias generales, también algunas notas específicas de la lección para ser consideradas.

## Consejos Generales:

- Provea un objeto sensorial para que los niños lo tengan en sus manos durante el tiempo del programa, como un calcetín lleno de arroz, una almohada peluda u otro juguete que se pueda agitar.
- Instruya a los niños que no necesiten esta ayuda adicional, que esto no es un privilegio especial, sino una forma de aprendizaje diferente. Como alternativa, ofrezca algo que cada estudiante pueda tener, para que nadie se sienta señalado.
- Defina el espacio donde los niños se sentarán o estarán de pie. Si no usa sillas, considere usar unas piezas de alfombra (cuadradas) para cada niño durante el tiempo de adoración o una cobija grande para sentarse durante el mensaje.
- Está bien permitir que los niños con sensibilidad sensorial no participen en todos los aspectos de cada lección. Es probable que el o ella aún esté aprendiendo y escuchando al Señor; simplemente es de manera diferente, y está bien ser diferente.

## Lección 1 - Consejos Específicos:

1. Piedra, papel y tijeras puede ser un desafío debido a las señales y ritmo necesario. Considere ofrecer un juguete sensorial con tres partes.
2. La carrera de tres piernas podría ser un desafío debido a la proximidad a otras personas y los movimientos rápidos. Considere ofrecer un juguete sensorial con tres partes.
3. ¡El proyecto con arena podría ser genial! Recomendamos el uso de botellas más grandes si las habilidades motoras del niño son un desafío. Considere además la provisión de cajas de zapatos llenas de arena para los niños que disfrutan la sensación en sus manos y quieran tocarla más.
  - Para aquellos a quienes no les agrada la sensación de la arena en sus manos, ofrézcales una cuchara o algo que les ayude a colocar la arena en el embudo.



## LECCIÓN 2:

# La Persona del Espíritu Santo

resumen —

### EDIFICACIÓN PRINCIPAL

El Espíritu Santo puede ayudarnos con todo lo que necesitamos.

### LA BIBLIA

Juan 14, Juan 16

### PROGRAMA DE SERVICIO (EJEMPLO)

- Cuenta regresiva
- Bienvenida
- Tiempo de conexión
- Juego de apertura
- Herramienta del día
- Alabanza y adoración
- Juego del versículo de memoria (VM)
- Video de introducción
- Mensaje
- Aplicación y respuesta
- Grupos pequeños
- Materiales para llevar a casa

### IDEAS PARA EL ESCENARIO (OPCIONALES)

AGREGAR sombreros de construcción a la sugerencia de escenario de la Lección 1, junto a otros diferentes sombreros sobre peluches o maniqués o estantes.

### TIEMPO EN GRUPO GRANDE

- *Juego de apertura:* Bingo, "Quién eres tú"
- *Herramienta del Día:* Sombrero de construcción
- *Juego VM:* Pasando el sombrero
- *Video:* Sombreros, sombreros, ¡y más sombreros!
- *Ilustración:* Diapositivas de emoji
- *Mensaje: Enseñanza alrededor del salón*  
(Tres estaciones ubicadas alrededor del salón: a la derecha, en la parte posterior y a la izquierda)

### TIEMPO EN GRUPO PEQUEÑO

- *Pregunta de apertura:* Funciones que tenemos
- *Actividad:* rostros de emoji
- Preguntas de aplicación
- Oración

# Zona de Construcción

## (Preparativos)



### QUÉ CONSEGUIR

- Palitos de paletas de helado
- Cartulina amarilla
- Papel en varios colores para decorar caras de emojis
- Premios para los ganadores de los juegos



### QUÉ PREPARAR

#### Para el Escenario:

- Sombrero de Construcción (Herramienta del Día)
- Ubique tres estaciones en diferentes lugares del salón de clases, juntando tres objetos para ser usados como podios (por ejemplo, una mesa, un atril, o una silla). Coloque un elemento al lado izquierdo de la audiencia, otro detrás de la audiencia, y otro a la derecha de la audiencia.
  - Estación 1: Juan 14:15
  - Estación 2: Juan 14:25-26
  - Estación 3: Juan 16:12-15
- Escenario adicional (opcional): Otros sombreros sobre varios peluches, maniquís o atriles.

#### Para un Grupo Grande:

- Juego de Apertura:
  - Imprima una copia del tablero de juego para cada alumno y líder
  - Busque algo con qué escribir para cada alumno y líder. Considere la posibilidad de tener sellos o marcadores para los niños pequeños o aquellos con desafíos con las habilidades motoras finas.
  - Hemos provisto, alternativamente, una tarjeta en blanco para que los líderes puedan crear su propio tablero de juego, de acuerdo a los intereses de su grupo.
- Juego para versículo de memoria:
  - Dos sets de seis sombreros
  - Coloque una etiqueta con una parte del versículo de memoria en cada sombrero. Recomendamos escribir o imprimir las palabras en papel y engrapar cada una a un sombrero diferente. También recomendamos dividirlo de esta manera, dependiendo en la edad del grupo: Pero recibirán/ poder cuando/ el Espíritu Santo/ haya venido/ sobre ustedes/ Hechos 1:8a (Para un grupo de niños pequeños, use menos sombreros. Para un grupo de niños grandes, use más sombreros).

- Mensaje:
  - Coloque tres estaciones (lea arriba para preparar el escenario).
  - Tres imágenes de emoji en la pantalla: abrazos, maestro, monóculo

#### **Para Grupos Pequeños :**

- Actividad:
  - Guía de grupos pequeños para cada líder
  - Opciones de emoji de papel para cada grupo (vea página 31)
  - Cartulina amarilla, cortada en círculos (uno por cada alumno)
  - Opcional: Palitos de paleta pegados a los círculos amarillos (se recomienda usar una pistola de pegamento)
  - Tijeras y barras de pegamento (varias para cada grupo)
  - Varios colores de papel (blanco, café, negro, rojo, y rosado)
  - Un marcador permanente para cada grupo
  - Una Biblia para cada grupo

#### **Ayudas Visuales:**

- Video con cuenta regresiva
- Diapositiva para el juego “¿Quién eres tú?”
- Diapositiva de la herramienta del día
- Alabanza y Adoración
- Diapositiva del versículo de memoria: Hechos 1:8a
- Diapositiva del juego “Apilando sombreros”
- Diapositiva del Punto Principal: “El Espíritu Santo puede ayudarnos con todo lo que necesitemos.
- Video de “Sombreros, sombreros, y más sombreros”
- Diapositiva de los emojis: abrazo, maestro y monóculo
- Diapositiva de grupo pequeño

#### **Para Llevar a Casa:**

- Imprima, copie, y corte tarjetas con el versículo de memoria (vea la página 16) para que cada alumno lleve una a casa.
- Imprima “Diversión en Familia” para cada familia.

#### **Idea creativa extra:**

Para un elemento divertido que refuerce la idea: Pídale a los líderes que se pongan sombreros diferentes (ojalá divertidos) para esta lección.

# Orden del Servicio



## TIEMPO DE CONEXIÓN

(SI ES CONVENIENTE, DIVÍDALOS EN GRUPOS PEQUEÑOS. APRENDA LOS NOMBRES/HAGA INTRODUCCIONES)

- PREGUNTE:** *¿Cuántas funciones diferentes cumples en tu vida?  
(SI LOS ALUMNOS TIENEN DIFICULTAD PARA IDENTIFICAR FUNCIONES, MENCIONE DIFERENTES OPCIONES Y HAGA QUE ELLOS RESPONDAN SI EJERCEN ESE ROL, INCLUYENDO AMIGO, SEGUIDOR DE JESÚS, HIJO/HIJA, ETC.).*
- DIGA:** *Hoy aprenderemos sobre quién es el Espíritu Santo y las diferentes funciones que desempeña en nuestras vidas.*
- DIGA:** *¡Participemos en un juego que nos ayudará a pensar más sobre quienes somos NOSOTROS, para que podamos pensar sobre quién es el Espíritu Santo en nuestras vidas!*



## JUEGO DE APERTURA: ¿QUIÉN ERES TÚ?

(PARA JUGAR EN UN GRUPO GRANDE)

**Señal Visual:** *Diapositiva de “¿Quién eres tú?”* 

**Instrucciones:** Los alumnos aprenderán cómo son otras personas en el grupo, recolectando iniciales en un pedazo de papel y tratando de completar cuatro cuadros consecutivos.

### Para Jugar:

1. Dé a cada persona un tablero de juego (ver pág. 31) y algo con qué escribir.
2. Cuando el líder diga “¡AHORA!”, los participantes hablarán con otros acerca de cómo son, completando las iniciales de una persona en su página cuando encuentren a alguien que encaja con la descripción.
3. Decida las reglas si permitirá que los niños firmen su propio papel o firmen los papeles de otros más de una vez, dependiendo del tamaño de su grupo.
4. Permita que el juego continúe hasta que alguien complete cuatro cuadros seguidos (el juego puede continuar hasta que otros “ganen” o los tableros de juego sean totalmente llenos).



## HERRAMIENTA DEL DÍA: SOMBRERO DE CONSTRUCCIÓN

**Señal Visual: Diapositiva de la Herramienta del Día**



*¡Buen trabajo con el juego “¿Quién eres tú?”! ¡Recuerden que tenemos una herramienta del día para hoy! (PÓNGASE UN SOMBRERO DE CONSTRUCCIÓN). ¿Alguien quiere adivinar cual es la herramienta de hoy? (AJUSTE EL SOMBRERO, APUNTE AL SOMBRERO, ETC.). ¡Es este sombrero de construcción! Díganme, ¿qué tipo de trabajo realiza una persona que lleva un sombrero como este? (ESCUCHE LAS RESPUESTAS DE LA AUDIENCIA). ¡Gracias por dar excelentes respuestas! Diferentes personas usan este sombrero para cosas diferentes. Solo piensen en todos los sombreros que la gente usa para los diferentes trabajos que realizan. (DÉ EJEMPLOS LOCALES, POR EJEMPLO, EL SOMBRERO PARA ALGUIEN QUE PELEA INCENDIOS). ¡Nuestra herramienta del día nos ayudará a entender más sobre quién es el Espíritu Santo y cómo una persona puede hacer muchas cosas diferentes!*

(TIEMPO RECOMENDADO PARA ALABANZA Y ADORACIÓN)



## VERSÍCULO DE MEMORIA: HECHOS 1:8A

**Señal Visual: Diapositiva del versículo de memoria (VM)** 

Lea y recite el VM con la audiencia dos o tres veces, dando una explicación si es necesaria.

**Señal Visual: Diapositiva “Apilando sombreros”** 

**Juego:** Apilando Sombreros

**Instrucciones:**

1. Elija a los participantes basándose en cuantos sombreros tiene para cada equipo.
2. Coloque ambas acumulaciones de sombreros etiquetados cerca del fondo del salón.
3. Una vez que se ha dado la orden de partida, el primer jugador va hacia atrás de cualquier manera que el maestro(a) le pida (por ejemplo: saltando, caminando hacia atrás, gateando, etc.), se pone un sombrero y regresa al frente.
4. Los jugadores que siguen, en cada equipo, hacen lo mismo hasta que todo el equipo tiene su sombrero puesto.
5. Luego, el equipo (y la audiencia) trabajan para alinearse en el orden correcto del versículo, con los sombreros puestos.
6. El primer equipo que coloque el versículo en el orden correcto, es el ganador.

**Alerta de Seguridad:**  
Cuide de no compartir sombreros

**Señal Visual: Video: “¡Sombreros, Sombreros, y Más Sombreros!”** 



## MENSAJE

### **Señal Visual: Diapositiva del Punto Principal**

*En realidad, SÉ cómo estos sombreros podrían ayudarles con esta gran construcción. Cuando nuestros amigos, obreros de construcción se colocaron diferentes sombreros, no cambiaron lo que eran, qué roles tenían o que hacían. Nuestro punto principal hoy es que “el Espíritu Santo puede ayudarnos en todo lo que necesitemos”. Vamos a ver, en la Biblia, sus varios nombres y diferentes trabajos.*

*Recuerden que comenzamos aprendiendo acerca de la Trinidad. ¿Alguien puede decirme lo que sabe sobre la Trinidad? (ESCUCHE LAS RESPUESTAS DE LA AUDIENCIA). Dios es Trino, que significa tres-en-uno. Él es Dios el Padre, Dios el Hijo, y Dios el Espíritu Santo. Hoy la lección es acerca de la persona del Espíritu Santo. Hay diferentes descripciones para Él en la Biblia, así que ahora veremos cuatro de ellas.*

*(VAYA A LA 1RA ESTACIÓN)*

### **Señal Visual: Muestre el Emoji “Abrazo”**

*El primer rol o trabajo del Espíritu Santo es de ser nuestro ayudador. Veamos lo que la Biblia dice al respecto. (PIDA QUE UN ALUMNO MAYOR PASE Y LEA EN LA BIBLIA EL VERSÍCULO, JUAN 14:16, SI HAY UN ALUMNO CAPAZ DE HACERLO. SI NO LO HUBIERA, ENTONCES EL MAESTRO LEERÁ LA ESCRITURA). Jesús dijo a sus seguidores que una vez que dejara la tierra, le pediría al Padre, y el Padre enviaría a otro ayudador, o consejero, o abogado para estar con ellos para siempre. Y ese es el Espíritu Santo. Él está con nosotros siempre y nos ayuda, ya sea que estemos preocupados, tristes, o necesitando consuelo. (COMPARTA UNA HISTORIA PERSONAL DE LA VEZ EN QUE EL ESPÍRITU SANTO LE AYUDÓ A USTED, TAL VEZ EN UNA DECISIÓN QUE DEBÍA HACER, O CÓMO ORAR, O CUANDO NECESITABA CONSUELO. OTRA OPCIÓN ES CONVERSAR CON OTROS LÍDERES, Y PEDIR QUE UNO DE ELLOS COMPARTA).*

*(VAYA A LA 2DA ESTACIÓN... SÍ, PÁRESE EN LA PARTE POSTERIOR DE LA SALA DONDE LOS NIÑOS TENGAN QUE DARSE VUELTA PARA VERLE).*

### **Señal Visual: Muestre el Emoji “Maestra” (Dama con Anteojos)**

*Otro rol o trabajo que tiene el Espíritu Santo es de ser nuestro Maestro. Jesús explica esto en Juan 14, versículo 25 y 26. (PIDA QUE UN ALUMNO DE MÁS EDAD PASE A LEER EL VERSÍCULO, JUAN 14:25-26, SI HUBIERA UN ALUMNO CAPAZ. SI NO, EL MAESTRO DEBE LEER LA ESCRITURA). El Espíritu Santo es nuestro Maestro. Cuando leemos la Biblia, nos ayuda a entender, nos enseña el significado, ¡y nos ayuda a memorizar la Palabra de Dios para que la recordemos cuando la necesitemos! Comparta (USTED U OTRO LÍDER), una historia personal de una ocasión cuando el Espíritu Santo le haya enseñado algo de la Palabra o le haya recordado una Escritura cuando la necesitaba.*

(VAYA A LA 3RA. ESTACIÓN)

**Señal Visual: Muestre el emoji “monóculo” (rostro de un inspector)** 

Otro rol del Espíritu Santo, que es muy importante, es de ser nuestro guía. ¿Alguien sabe lo que hace un guía? (ESCUCHE LAS RESPUESTAS DE LA AUDIENCIA). ¡Sí! Un guía le señala a alguien por dónde ir. Escuchemos como Jesús describe esto. (PIDA QUE UN ALUMNO MAYOR PASE Y LEA LOS VERSÍCULOS, JUAN 16:12-15, SI HUBIERA UN ALUMNO CAPAZ DE HACERLO. SI NO LO HUBIERA, EL MAESTRO DEBE LEER LA ESCRITURA). Jesús dijo que el Espíritu Santo sería nuestro guía en la vida. A veces puede ser difícil saber qué es verdad y qué es mentira o, qué es correcto y que es errado. Pero el Espíritu Santo nos guía a lo que es correcto y verdadero. Comparta (USTED U OTRO LÍDER) una historia personal de una ocasión cuando el Espíritu Santo le ayudó a conocer la verdad o supo cómo hacer lo correcto en tal situación.

¿No es sorprendente que Jesús enviara al Espíritu Santo para ser nuestro ayudador, nuestro maestro y nuestro guía? Y en la Biblia, hay más nombres que describen lo que Él hace. Así que, el Espíritu Santo realmente puede ayudarnos con todo lo que necesitamos.



## APLICACIÓN

Esto significa que, dado a que el Espíritu Santo está siempre con nosotros, podemos confiar en Él en cualquier momento. Tal vez haya sucedido algo en tu familia que te haya entristecido. La Biblia nos dice que el Espíritu Santo está cerca en esos momentos. O tal vez hay algo en un versículo que leíste en la Biblia que no tiene sentido para ti. La Biblia nos dice que podemos pedirle al Espíritu Santo que nos ayude a entender – ¡y El lo hará! Te animo a confiar cada vez más en el Espíritu Santo. Piensa en cómo Él puede ayudarte hoy.

Tal vez hoy hay alguien aquí que nunca ha tomado la decisión de vivir para Jesús, de seguirle, y confiar en Él. Es posible que estés escuchando estas cosas y te des cuenta que necesitas que el Espíritu Santo esté en tu vida. ¡Hoy es el día que puedes tomar esa decisión! (Guíe a los niños que estén listos para tomar la decisión de ser salvos).

Para los que ya somos seguidores de Jesús, hablemos con Dios acerca de lo que está sucediendo en nuestras vidas y cómo el Espíritu Santo nos puede ayudar.

Oremos.

(CONCLUYA, TAL VEZ CON UN CANTO DE ADORACIÓN, O DELE A LOS NIÑOS UNA OPORTUNIDAD QUE RESPONDAN ETC.).

# Tiempo en Grupo Pequeño



## Señal Visual: Diapositiva de Grupos Pequeños

Repaso de la Lección 1:

**PREGUNTE:** *¿Qué es la Trinidad? ¿Quiénes forman la Trinidad?*

**DIGA:** *Hablemos del desafío que llevaron a casa la semana pasada.*

**PREGUNTE:** *¿Alguno de ustedes trabajó con su familia en un proyecto?*

*¿Es el Espíritu Santo igual a Dios? (sí)*

*¿Es el Espíritu Santo un maestro y un ayudador? (sí)*

*¿Es el Espíritu Santo una persona? (sí)*

*¿Qué oyeron en el mensaje de hoy que les sorprendió?*

**DIGA:** *Hoy estamos hablando de quién es el Espíritu Santo y qué rol tiene o qué hace en cada una de nuestras vidas. Vamos a dibujar una cara de emoji que muestre cómo pueden estar sintiéndose hoy, y luego podemos hablar acerca de cómo el Espíritu Santo nos ayuda en ello.*

**HAGA:** *Dibuje caras de emoji*

1. Muestre al grupo las opciones de varios diseños de caras emoji (vea página adicional incluida).
2. Ayude a los niños a elegir la emoji que harán.
3. Permita que los niños corten la hoja y hagan su cara de emoji usando las barras de pegamento.

**PREGUNTE:** *¿Por qué eligieron esa cara emoji? ¿Qué rol podría cumplir el Espíritu Santo para ustedes hoy?*

**HAGA:** Que los alumnos usen Biblias para buscar pasajes y relacionarlos con los emojis que otros alumnos han elegido.

- Juan 14:26
- 1 Tesalonicenses 1:6
- Juan 16:7-8
- Juan 14:16

**HAGA:** Permita que los alumnos escriban la cita del pasaje sobre sus emojis, si ellos desean (usando el marcador que se les ha provisto).

**ORE:** Guíe a los niños a un momento de silencio, mientras cada persona le pide al Espíritu Santo que le hable. Que los niños compartan lo que han oído del Espíritu Santo con el grupo, si se sientan cómodos.

### Idea adicional, si el tiempo lo permite:

Pida que los alumnos compartan sus “altibajos” con el grupo, algo BUENO (punto alto) que sucedió esta semana y, algo NO MUY bueno (punto bajo) que haya ocurrido. Esto ayuda a conocer al grupo, y saber lo que está sucediendo en la vida de los niños.

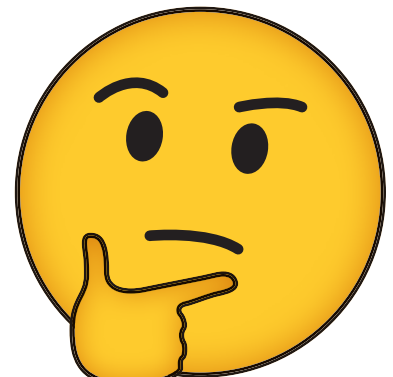

# ¿Quién eres tú?

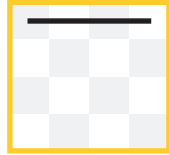

4 CRUZADO

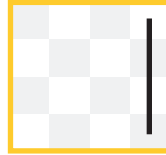

4 ABAJO

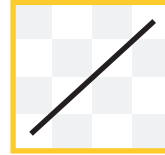

4 DIAGONAL

<p><b>COCINERO</b> Alguien que le gusta ayudar a cocinar</p>	<p><b>LECTOR</b> Alguien que le gusta leer</p>	<p><b>ZURDO</b> Alguien que escribe con la mano izquierda</p>	<p><b>MAESTRO</b> Alguien que quiere ser maestro</p>
<p><b>JUGADOR</b> Alguien que juega videojuegos</p>	<p><b>VETERINARIO</b> Alguien que quiere ser veterinario</p>	<p><b>AMANTE DE LA PIZZA</b> Alguien que le encanta la pizza</p>	<p><b>ATLETA</b> Alguien que es buen deportista</p>
<p><b>CANTANTE</b> Alguien que canta bien</p>	<p><b>CICLISTA</b> Alguien que le gusta andar en bicicleta</p>	<p><b>ASEADOR</b> Alguien que le gusta ayudar a limpiar</p>	<p><b>SILVADOR</b> Alguien que puede silbar</p>
<p><b>MÚSICO</b> Alguien que toca un instrumento musical</p>	<p><b>MATEMÁTICO</b> Alguien que recibe buenas notas en matemáticas</p>	<p><b>AYUDADOR</b> Alguien que le gusta ayudar a otros</p>	<p><b>VIAJERO</b> Alguien que ha viajado recientemente</p>

# Guión para Parodia

*Recomendamos hacer estas parodias con actores y actrices en vivo. Como algo adicional, también proporcionamos una versión animada.*

**Personajes:** 2 masculinos, 1 femenino

**Disfraces:** vestidos de trabajadores de construcción

**Escenario:** varios sombreros alrededor (¿sobre una mesa o estante para sombreros?), como una gorra de béisbol, sombrero de vaquero, sombrero de bombero, gorra de chef, sombrero de safari, gorra de papá, casco de motociclista, gorra de capitán, gorra de mamá.

*(CAMINANDO JUNTOS EN EL ESCENARIO, CON SOMBREROS DE CONSTRUCCIÓN EN SUS CABEZAS)*

- 1M: *Me pregunto que herramientas necesitaremos hoy para nuestra gran construcción.*
- 2M: *Bueno, definitivamente necesitaremos algunas herramientas eléctricas, tal vez un taladro, una pistola de clavos, ahhh... (MIRANDO A SU ALREDEDOR Y TOMANDO UN SOMBRERO) ¿un sombrero de chef?*
- 1F: *¿O tal vez un sombrero de safari?*
- 1M: *¿Qué es todo esto?*
- 2M: *Para mí, es un montón de sombreros diferentes.*
- 1M: *Bueno, ¡eso ya lo sé! Quiero decir, ¿qué hace todo esto AQUÍ?*
- 1F: *¡Sí! Yo solo necesitaría esta gorra (DE BÉISBOL) si fuera... (PONER VISUAL DE ELLA JUGANDO BÉISBOL, CON LA MÚSICA DE "LLÉVAME AL PARTIDO DE BÉISBOL")*
- 2M: *¿Y qué trabajo haría si me pusiera este sombrero? (SE PONE EL SOMBRERO DE BOMBERO) (PONER VISUAL DE UN CAMIÓN DE BOMBEROS Y SIRENAS DE FONDO)*
- 1M: *¿O que tal este? (SE PONE EL SOMBRERO DE VAQUERO) (SE PONE UN VISUAL DE ALGUIEN DEL LEJANO OESTE CON UN LAZO Y MÚSICA DE FONDO)*
- 1F: *Estos sombreros no parecen ser los adecuados para nuestra gran construcción de hoy. Parece que hay diferentes sombreros para varias cosas diferentes que la gente hace.*
- 1M: *¡Sí! Es como si al ponerme un sombrero, me convirtiera en esa persona.*
- 2M: *¿O tal vez puedes ser más de una? Como un ciclista (SE COLOCA EL CASCO) Y un papá (SE COLOCA LA GORRA DE PAPÁ).*
- 1F: *Claro que sí, puedes ponerte más de uno de estos y hacer más de uno de estos trabajos.*
- 2M: *Todavía no sé cómo estos sombreros nos ayudarán en nuestra gran construcción de hoy (TODOS MIRAN A LA DERECHA) (UNA BURBUJA ANIMADA APARECE CON ELLOS VISTIENDO UN SOMBRERO DE CONSTRUCCIÓN EN UN SITIO DE CONSTRUCCIÓN).*

*(Los trasfondos son caricaturas animados y fijas.  
Las partes animadas se realizarían en una pantalla verde)*

## LECCIÓN 2 EDIFICACIÓN PRINCIPAL:

# EL ESPÍRITU SANTO PUEDE AYUDARNOS CON TODO LO QUE NECESITEMOS

## DIVERSIÓN EN FAMILIA

Esta semana hemos aprendido que el Espíritu Santo es uno, pero cumple diferentes funciones en nuestra vida, y podemos confiar que Él nos ayudará porque siempre está con nosotros. Para entender mejor las formas en que el Espíritu Santo nos ayuda, junte varios emojis (puede buscarlos en Google en su computadora), y pida que el grupo identifique cuál emoción se expresa a través del emoji. Algunos ejemplos incluyen: triste, feliz, confundido, sorprendido, etc. Por cada emoción identificada, haga que los alumnos expresen momentos en que puedan sentir esa emoción.

## LEA: JUAN 14:16, 17

Uno de los dones más extraordinarios que recibimos cuando aceptamos a Jesucristo como nuestro Salvador, es el don del Espíritu Santo en nuestras vidas. Lea los versículos anteriores y responda a las preguntas siguientes:

- ¿Quién nos dará el Padre Dios?
- ¿Cuánto tiempo estará el Espíritu Santo con nosotros?
- ¿Cómo te hace sentir el saber que el Espíritu Santo, siempre está en ti y contigo?

## APLICAR:

La Biblia nos dice que el Espíritu Santo es nuestro ayudador, maestro y guía. Hay momentos en que necesitamos que el Espíritu Santo ejerza un papel específico dependiendo de la situación. Dibuje tres columnas sobre un papel y escriba: AYUDADOR, MAESTRO, GUÍA. Debajo de cada columna, escriba algunas situaciones en las que necesitaría que el Espíritu Santo cumpla ese rol.

- Ejemplo:
  - AYUDADOR – necesidad de mostrar amabilidad a alguien que no esta siendo amable contigo
  - MAESTRO – estudiando para un examen y hay cosas que no entiendes
  - GUÍA – al tener que tomar una decisión importante

## ORE

Pregunte a cada miembro del grupo cuál es el papel que más necesita que el Espíritu Santo desempeñe en su vida en este momento. Túrnense para orar los unos por los otros.

## ACTIVIDAD EXTRA

Al final de cada día, pida que cada persona dibuje un emoji que describa cómo se sintió ese día y conversen juntos al respecto.

## INCLUIDO:

1. Página de colorear - Jesús enseñando a sus discípulos
2. Página de colorear palabras "ESPÍRITU SANTO"

# ESPIRITU SANTO

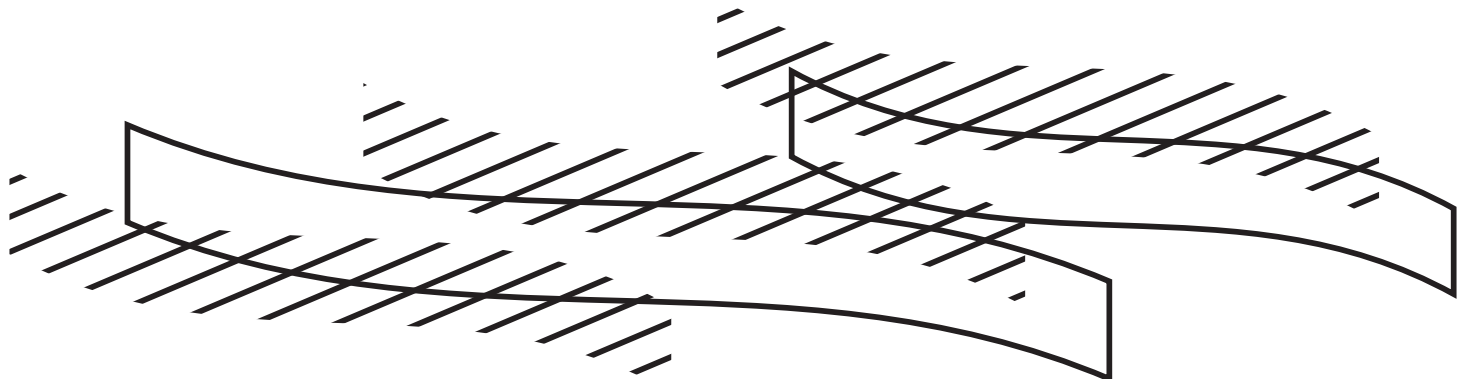
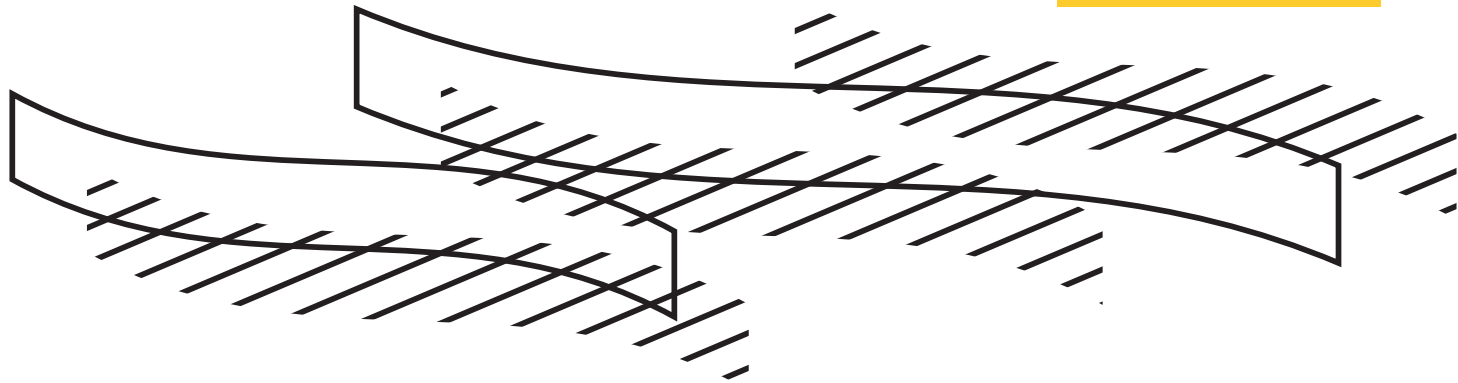



# Jesús enseña a sus discípulos sobre el Espíritu Santo

Juan 16

# Solo Para Líderes

## CORREO ELECTRÓNICO PARA PADRES (EJEMPLO)

### **Edificando sobre las Escrituras:**

*Esta semana, sus hijos aprenderán quién es realmente el Espíritu Santo. En la Biblia leemos que Él es nuestro ayudador (o abogado), nuestro guía, nuestro maestro y más (Juan 14 y 16). Es verdaderamente increíble cómo el Espíritu Santo nos ministra de tantas maneras, aunque a veces descuidamos nuestro contacto con Él. Estamos animando a los niños a confiar en el Espíritu Santo cuando están tristes, confundidos, felices o asustados.*

### **Edificando Familias: Haga a sus hijos las preguntas siguientes:**

- ¿Cómo te sientes hoy?
- ¿Qué tipo de cosas crees que hace el Espíritu Santo?
- ¿Qué recuerdas de la Trinidad?

### **Edificando Discípulos:**

*(INCLUYA UN RECURSO SUGERIDO, POSIBLEMENTE EL DIARIO DEL ALUMNO QUE ACOMPAÑA ESTE ESTUDIO).*

## CORREO ELECTRÓNICO PARA VOLUNTARIOS (EJEMPLO)

### **Edificando sobre las Escrituras:**

*¿Cómo se siente hoy? Esta semana, les enseñaremos a los niños quién es realmente el Espíritu Santo en nuestras vidas, ayudándonos en la manera que nos sentimos hoy. Leemos en la Biblia que Él es nuestro ayudador (o abogado), nuestro guía, nuestro maestro y más (Juan 14 y 16). Es verdaderamente increíble cómo el Espíritu Santo nos ministra de tantas maneras, aunque a veces descuidamos nuestro contacto con Él. Animaremos a que los niños confíen en el Espíritu Santo cuando están tristes, confundidos, felices o asustados.*

### **Edificando a Nuestros Niños:**

*(ADJUNTE PREGUNTAS PARA GRUPOS PEQUEÑOS AQUÍ, PARA PREPARARSE).*

### **Edificándole:**

*(INCLUYA UNA NOTA PERSONAL DE AGRADECIMIENTO, UN ELOGIO, U ORACIÓN PARA SUS LÍDERES).*

*\*Además, recuérdelos a los líderes que se pongan un sombrero para esta lección, si es apropiado.*

# Lo Que Creemos

La persona del Espíritu Santo es un tema que es importante que entendamos, especialmente los creyentes recientes.

Todo lo que Dios hace, lo hace a través del Espíritu. Hay 90 referencias distintas en el Antiguo Testamento, concernientes al Espíritu Santo en relación con Su participación en la creación, y en la revelación progresiva de Dios y el avance del hombre en tal revelación. No podemos creer que el ministerio del Espíritu Santo se inició el día de Pentecostés, porque ha participado activamente en el programa eterno de Dios desde el principio, y continuará haciéndolo en el futuro... infinito". (Declaración de Fe Cuadrangular, unidad 2, lección 3).

## ***Qué decir***

- El Espíritu Santo es nuestro maestro, consolador, ayudador, amigo, guía y más.
- Refiérase al Espíritu Santo como una persona de la Trinidad.
- Podemos ver al Espíritu Santo a través de toda la Biblia.

## ***Qué NO decir***

- El Espíritu Santo es un fantasma (este lenguaje puede causar miedo en los niños).
- El Espíritu Santo no es realmente una persona.
- Referirse al Espíritu Santo como "eso" o como una "cosa".
- El Espíritu Santo fue presentado en Hechos, capítulo 2.

# Sugerencias para Necesidades Sensoriales Sensitivas

Para niños con capacidades especiales o aquellos que puedan tener diferencias de aprendizaje, incluimos unas sugerencias generales, también algunas notas específicas de la lección para ser consideradas.

## **Sugerencias Generales:**

- Provea un objeto sensorial para que los niños lo tengan en sus manos durante el tiempo del programa, como un calcetín lleno de arroz, una almohada peluda u otro juguete que se pueda agitar.
- Instruya a los niños que no necesiten esta ayuda adicional, que esto no es un privilegio especial, sino una forma de aprender diferente. Como alternativa, ofrezca algo que cada estudiante pueda tener, para que nadie se sienta señalado.
- Defina el espacio donde los niños se sentarán o estarán de pie. Si no usa sillas, considere usar unas piezas de alfombra (cuadradas) para cada niño durante el tiempo de adoración o una cobija grande para sentarse durante el mensaje.
- Está bien permitir que los niños con sensibilidad sensorial no participen en todos los aspectos de cada lección. Es probable que el o ella aún esté aprendiendo y escuchando al Señor; simplemente es de manera diferente, y está bien ser diferente.

## **Lección 2 - Consejos Específicos**

1. Para el juego “¿Quién eres tú?”, considere hacer su propio tablero de juego que incluya características ciertas de los niños con capacidades especiales en su clase. ¡Esto permitirá que todos sean parte del juego!
2. Para el juego “¿Quién eres tú?”, ofrezca sellos o marcadores que se puedan usar en lugar de firmar o colocar las iniciales en el tablero de juego.
3. En un grupo pequeño, las tarjetas de emojis que sean idénticas pueden funcionar perfectamente para los que les cueste expresarse. Si algún niño(a) con capacidades especiales ya está usando tarjetas que expresen emociones en casa, considere incorporarlas en su grupo.



## LECCIÓN 3:

# Bautismo del Espíritu Santo

resumen —

### EDIFICACIÓN PRINCIPAL

¡El Espíritu Santo nos da poder!

### LA BIBLIA

Hechos 2 y la vida de Pedro

### EJEMPLO DEL ORDEN DEL SERVICIO

- Cuenta regresiva
- Bienvenida
- Tiempo de conexión
- Juego de apertura
- Herramienta del día
- Alabanza y adoración
- Juego del versículo de memoria (VM)
- Video de introducción
- Mensaje
- Aplicación y respuesta
- Grupos pequeños
- Materiales para llevar a casa

### IDEAS PARA EL ESCENARIO

AGREGUE: Cables eléctricos y una mesa para experimento.

*\*Asegúre su alrededor, desconectando cables y enrollándolos con cuidado.*

### TIEMPO EN GRUPO GRANDE

- *Juego de apertura:* Encender
- *Herramienta del día:* Cordón eléctrico
- *Juego VM:* ¡Hagan fila!
- *Video:* Conéctate al poder
- *Ilustración:* Video sobre Pedro, experimento científico
- *Mensaje:* La vida de Pedro

### TIEMPO EN GRUPO PEQUEÑO

- Pregunta de apertura
- *Actividad:* Amor, testigos, llamas de oración
- Preguntas de aplicación
- Oración

# Zona de Construcción

## (Preparativos)



### QUÉ CONSEGUIR

- Dominó (Nota: Las fichas de dominó son rectangulares, con un lado en blanco y el otro con un número variable de puntos. Si no hay fichas de dominó disponibles, use cualquier otro objeto en su lugar [ladrillos, piezas hechas de cartón, etc.] )
- Acuarelas (una por grupo) y pinceles (uno por alumno)
- Crayones blancos (1-2 por cada grupo)
- Bicarbonato y vinagre
- Premios para los ganadores de los juegos



### QUÉ PREPARAR:

#### Para el escenario:

Cable eléctrico y una mesa para el experimento

#### Para un Grupo Grande:

- Juego del versículo de memoria:
  - Junte los dominós (u otro material que use). Escriba el versículo de memoria en nueve dominós. Recomendamos la división siguiente: Pero/recibirán/poder/cuando el/Espíritu Santo/haya/ venido/ sobre ustedes/Hechos 1:8a. Haga dos sets de los dominós con el versículo de memoria, añadiendo más sets si hay más de dos equipos jugando. Asegúrese de tener los sets separados hasta que comience el juego.
- Mensaje:
  - Prepare y practique el experimento con bicarbonato y vinagre. Cómo hacerlo: coloque un puñado de bicarbonato en un tazón o contenedor (transparente, si es posible). Derrame una pequeña cantidad de vinagre sobre el bicarbonato. Tenga en cuenta que esto provocará burbujas, así que practíquelo en un área que sea fácil de limpiar. Para más información, busque experimentos de bicarbonato y vinagre en línea.



- Repase el video acerca de la vida de Pedro. Hay dos maneras diferentes de usar este recurso: muestre el video usando la voz de audio incluida o lea el guión (en la página 54) mientras se presenta el video animado. Si elige la segunda opción, asegúrese de practicar la sincronización con el video.

**Para grupos pequeños:**

- Guía de grupos pequeños para cada líder
- Imprima la “Llama” para cada alumno
- Imprima hoja de “amor, testimonio, y oración” para cada grupo pequeño
- Prepare acuarelas y pinceles para cada grupo pequeño. (Recomendamos un mantel de plástico u otro material para cubrir el área en que se pintará)
- Dar 1o 2 crayones blancos a cada grupo
- Biblias para cada grupo

**Ayudas Visuales:**

- Video con cuenta regresiva
- Diapositiva del juego “Encender”
- Diapositiva de la herramienta del día – cable eléctrico
- Alabanza y adoración
- Diapositiva del versículo de memoria
- Juego: Hagan fila para versículo de memoria
- Video: Conéctate al poder
- Diapositiva del Punto Principal: “¡El Espíritu Santo nos empodera!”
- Video de Pedro
- Diapositivas de Hechos 2:2-4, 2:41
- Diapositiva de grupo pequeño

**Para Llevar a Casa :**

- Imprimir “Diversión en familia”, uno por cada familia.
- Imprimir, copiar, y cortar las tarjetas con el versículo de memoria (ver pág. 16) para que cada alumno lleve una a casa.

# Orden del Servicio



## TIEMPO DE CONEXIÓN

(SI APLICA, SEPARAR EN GRUPOS PEQUEÑOS. APRENDA LOS NOMBRES/HAGA INTRODUCCIONES)

- PREGUNTE:** *¿Cuál es la máquina más poderosa en la que puedan pensar? ¿Quién es la persona más poderosa que puedas imaginar?*
- DIGA:** *Converse con alguien a su lado sobre sus respuestas. (DEJE QUE LOS NIÑOS COMPARTAN CON EL GRUPO, SEGÚN EL TIEMPO LO PERMITA).*
- DIGA:** *Hoy, estamos explorando el bautismo del Espíritu Santo, que nos da el poder de hacer lo que Dios nos ha pedido que hagamos. ¡Participemos en un juego que nos ayudará a pensar en cosas más poderosas!*



## JUEGO DE APERTURA: ¡ENCENDER!

(JUEGO PARA TODO EL GRUPO)

**Señal Visual:** *Diapositiva “Encender”* 

**Instrucciones:** Los estudiantes decidirán cuál de las dos cosas que el maestro mencione es la más poderosa. Irán a un lado de la sala si es la primera, y al otro lado, si es la segunda.

### Para jugar:

1. Que los niños se coloquen de pie.
2. Explique que hoy estamos aprendiendo acerca de cómo el Espíritu Santo nos da poder. Vamos a pensar en algunas cosas con poder y decidir cuál de ellas es más poderosa.
3. Lea las declaraciones siguientes de dos elementos, instruyendo a los niños a que vayan a un lado del salón para la primera opción o al otro lado para la segunda. Por ejemplo, ¿cuál es más poderoso, un auto o un camión?
4. Vayan a ese lado (apunte a la derecha) del salón si piensan que es un auto. Vayan a este lado (apunte a la izquierda) si piensan que es un camión. Permita que los niños lo hagan y luego diga que el camión es más poderoso.
5. Otras combinaciones que se pueden usar: hormiga o rinoceronte; carrito de golf o auto de carreras; ballena o delfín; barco u olas; presidente o alcalde; tu lengua o tu dedo del pie; etc. (agregue otras comparaciones que funcionen en su contexto).



## HERRAMIENTA DEL DÍA: CABLE ELÉCTRICO

**Señal Visual: Diapositiva de la Herramienta del Día** 

*¡Muy buen trabajo resolviendo eso! Algunas de esas opciones eran un poco difíciles. A veces, incluso yo no estaba muy seguro de la respuesta. Pero todos descubrieron lo que era más poderoso. Y eso me lleva a la herramienta del día de hoy: un cordón eléctrico. (Levante un enchufe múltiple) Todos sabemos que para que algo se encienda, debe tener poder eléctrico, ¿verdad? A veces, algo poderoso como el sol, puede cargar cosas con energía solar o incluso un cargador inalámbrico puede hacer eso, pero para muchas cosas, tienen que enchufarse eventualmente. Nuestra herramienta del día nos ayuda a comprender ¡cómo nosotros necesitamos ser llenos del Espíritu Santo, para obtener el poder para hacer lo que Dios nos pide que hagamos! De la misma manera que necesitamos enchufar nuestras herramientas, aparatos y dispositivos electrónicos a una fuente de poder, cuando estamos conectados con el Espíritu Santo, ¡así es como podemos hacer las cosas que Dios nos ha llamado a hacer! ¡Hoy, vamos a descubrir más sobre esto!*

(MOMENTO RECOMENDADO PARA ALABANZA Y ADORACIÓN)



## VERSÍCULO DE MEMORIA: HECHOS 1:8A

**Señal Visual: Diapositiva del Versículo de Memoria** 

Lea y recite el VM con la audiencia dos o tres veces, explicándolo si es necesario.

**Señal Visual: Diapositiva de Hacer Fila** 

**Juego:** Hacer Fila

**Instrucciones:**

1. Divida a los niños para formar dos equipos.
2. Coloque la primera palabra del versículo en la parte superior del área de juego, para comenzar el versículo.
3. Coloque el resto de los dominós con las palabras volteadas hacia abajo (no visible). Agregue dominós sin palabras también.
4. Los niños tratarán de poner en orden el versículo eligiendo la palabra siguiente para completar el versículo.
5. Si un niño elige la palabra que sigue de dominó, puede ponerla en el orden correcto. Si no es la palabra correcta, el/ella puede dejar la palabra expuesta y permitir que la siguiente persona ponga la palabra en orden o elija otro dominó.
6. El equipo que complete el versículo será el ganador.

**Señal visual: Video: "¡Conéctate al poder!"** 



## MENSAJE

### Señal Visual: Diapositiva del Punto Principal

*Definitivamente se vio una diferencia cuando esas herramientas se enchufaron a la fuente de poder eléctrico. Y eso me recuerda de nuestro Punto Principal para hoy: ¡El Espíritu Santo nos da poder! Eso quiere decir que nos da poder y autoridad. Piensen en nuestro versículo de memoria en Hechos 1:8. ¿Qué dice que recibimos cuando el Espíritu Santo viene a nosotros? (Poder).*

*Hoy se trata de conectarse al poder del Espíritu Santo. Después de que decidimos seguir a Jesús y le pedimos que sea el número uno en nuestras vidas (SALVACIÓN, SER SALVO, AMIGO DE DIOS... CUALQUIERA SEA EL LENGUAJE QUE USE SU IGLESIA), entonces podemos ser bautizados en agua como una señal para todos de que estamos siguiendo a Jesús Y podemos ser bautizados en el Espíritu Santo para que Él nos dé el poder de amar, ser testigos de Jesús, y orar con valentía.*

### Experimento

*¡Ser bautizado con el Espíritu Santo enciende algo en nosotros! Es como si fuéramos este bicarbonato (DERRAME EL BICARBONATO EN UN TAZÓN). Creemos en Jesús y estamos viviendo para Él. PERO... cuando somos llenos del Espíritu Santo, eso nos da poder. Es como si este vinagre fuera el Espíritu Santo y Él viene a nuestras vidas (DERRAME EL VINAGRE SOBRE EL BICARBONATO) y nos da poder. (PUEDE DERRAMAR CANTIDADES PEQUEÑAS DE VINAGRE UNA Y OTRA VEZ PARA QUE LA REACCIÓN SE REPITA MIENTRAS HABLA). ¡Ser bautizados con el Espíritu Santo nos da poder!*

### La Vida de Pedro

*Hay un hombre en la Biblia cuya vida fue realmente cambiada al ser empoderado con el Espíritu Santo. Y ese es Pedro. ¿Alguien sabe algo sobre Pedro? (ESPERE RESPUESTAS). Veamos este breve video clip que nos ayudará a comprender cómo el Espíritu Santo ayudó a Pedro. Escuche cómo cambió después de que el Espíritu Santo vino sobre él.*

### Señal Visual: Video de Pedro

### Hechos 2

*¿No les parece interesante que Pedro dudó y cayó en las olas, y en otra ocasión pretendió no conocer a Jesús, pero de todas maneras Jesús envió al Espíritu Santo para ayudarlo? Y la Biblia nos dice que el Espíritu Santo vino y luego, Pedro predicó un mensaje sobre Jesús a miles de personas.*

### Señal Visual: Diapositivas con Versículos de Hechos

*Veamos cómo sucedió. En Hechos 2, la Biblia nos dice que un grupo de seguidores de Jesús estaban reunidos. (LEER EN LA BIBLIA: HECHOS 2:2-4). Y en Hechos 2:14 dice que después de esto, "... Pedro se puso de pie con los once, levantó la voz y les declaró..." diciéndoles todo acerca de Jesús. Hechos 2:41 dice,*

*“Así que los que recibieron su palabra fueron bautizados, y fueron añadidas en aquel día como tres mil personas”. ¡Tres mil personas creyeron en Jesús después del mensaje de Pedro! Pedro se conectó al poder del Espíritu Santo y fue lleno de poder para testificar valientemente de Cristo.*

*En Hechos 2, la Biblia describe que el Espíritu Santo vino como el sonido de un viento que llenó la casa. Y luego, vieron lo que pareció ser llamas de fuego sobre las cabezas de las personas. Entonces, comenzaron a hablar en otras lenguas desconocidas por ellos. Y el resultado fue que testificaron poderosamente a las personas a su alrededor.*

*¡El bautismo del Espíritu Santo es un regalo de Dios para cada creyente!*



## APLICACIÓN

*Si hemos tomado la decisión de seguir a Jesús, entonces también podemos ser bautizados con el Espíritu Santo. Y el Espíritu Santo nos da las mismas habilidades especiales que las personas de la Biblia. Él nos da un mayor poder para amar a Dios y a los demás, nos da el poder de compartir a Jesús con valentía, o testificar a otros, y el poder para adorarlo y orar de una manera nueva. ¡Debemos conectarnos al poder del Espíritu Santo!*

*El bautismo del Espíritu Santo es un regalo gratuito, pero ¡DEBEMOS pedirlo! Oramos pidiéndole a Dios que nos de este regalo y Él nos lo da.*

*En Hechos 2, la Biblia nos dice que todos los presentes ese día, “... comenzaron a hablar en distintas lenguas, como el Espíritu les daba que hablaran”. Nosotros ahora llamamos esto “hablar en lenguas”, y es un regalo que con frecuencia viene al ser bautizados con el Espíritu Santo. Nunca necesitarán inventar palabras para hacerlo, es un lenguaje especial del Espíritu Santo que Dios entiende. Con frecuencia, cuando somos llenos del Espíritu, oramos en nuestras propias palabras, y luego el Espíritu Santo comienza a darnos una o dos palabras nuevas ¡y crece a partir de ahí!*

*Lo realmente genial de todo esto es el cambio que este regalo hace en nuestras vidas. Nos da la valentía sobrenatural para hablar con otros acerca de Jesús. Y el Espíritu Santo nos ayuda cuando no sabemos cómo orar, dándonos las palabras. Y somos capacitados con el poder del Espíritu Santo en nuestras vidas cuando atravesamos situaciones difíciles.*

*Hoy, queremos darles a todos la oportunidad para conectarse con el Señor. ¡Y para conectarse al poder del Espíritu Santo! Tal vez estás aquí y todo esto es algo realmente nuevo para ti, ¡pero te das cuenta que necesitas conocer a Jesús para conocer el poder del Espíritu Santo! ¡Hoy, queremos orar contigo! ¡O algunos de ustedes aquí ya viven para Jesús y se dan cuenta que desean ser llenos del Espíritu Santo! ¡Estamos orgullosos de ustedes por obedecer a Jesús de esta manera, y queremos orar con ustedes también! Oremos.*

*(CONCLUYA, POSIBLEMENTE CON UN CANTO DE ADORACIÓN, TIEMPO DE ORACIÓN O UNA OPORTUNIDAD PARA QUE LOS NIÑOS RESPONDAN, ETC.)*

# Tiempo en Grupo Pequeño

## Señal Visual: Diapositiva de Grupos Pequeños

**PREGUNTE:** *¿Han estado en una situación en la que pensaron hablar con alguien sobre algo importante, pero tuvieron miedo? ¿O tal vez un momento en el que debían decir ciertas palabras en una obra de teatro o parodia, pero no pudieron? ¿Qué estaba ocurriendo en esos momentos? ¿Hay alguien que pueda compartir con nosotros al respecto?*

Repaso de las lecciones 1 y 2:

**PREGUNTE:** *¿Recuerdan quién es parte de la Trinidad?*

**DIGA:** *Me pregunto si alguna de sus familias participó en el desafío de casa la semana pasada y hablaron acerca de experimentar al Espíritu Santo.*

**PREGUNTE:** *¿Pueden decirme un rol o trabajo que el Espíritu Santo tiene en nuestras vidas? (AYUDADOR, MAESTRO, GUÍA, CONSOLADOR, ETC.) ¿Le gustaría a alguien compartir cómo el Espíritu Santo le ha ayudado en el pasado?*

**DIGA:** *¡Hoy descubrimos más acerca del bautismo del Espíritu Santo! ¡Vamos a hacer algo que nos recuerde de lo que podemos hacer con el poder del Espíritu Santo! ¡Amar a los demás, testificar y compartir sobre Jesús con otros, y orar por otras personas, incluso en nuestro propio lenguaje celestial!*

**HAGA:** *Recuérdale a su grupo cómo el Espíritu Santo nos da el poder para AMAR, TESTIFICAR, y, ORAR.*

1. Usando un crayón blanco, haga que los niños escriban la palabra AMOR, TESTIGO, ORAR adentro de la llama. Para niños más pequeños, considere escribirlo para cada uno de ellos. (Use la guía provista para que los niños sepan cómo escribir las palabras).
2. Usando el pincel, acuarelas, y agua, pinte la llama usando cualquier combinación de anaranjado, amarillo y rojo. Pinte sobre las palabras escritas con el crayón. La pintura no coloreará donde se usó crayón, y las palabras que fueron elegidas se verán a través de la pintura. El resultado final serán las palabras destacadas contra la pintura.
3. Haga que los niños corten las llamas si están secas.

**PREGUNTE:** *¿Cómo pueden “conectarse” al poder del Espíritu Santo? ¿Cómo es que el Espíritu Santo nos ayuda a amar? ¿Cómo pueden demostrar amor esta semana?*

- HAGA: Pida que un alumno LEA Marcos 12:30-31
- PREGUNTE: *¿Cómo nos ayuda el Espíritu Santo a testificar? ¿Quién necesita escuchar tu testimonio?*
- HAGA: Pida a un alumno que LEA Mateo 28:19
- PREGUNTE: *¿Cómo nos ayuda a orar el Espíritu Santo? ¿Por qué cosa te está guiando a orar?*
- HAGA: Pida a un alumno que LEA Efesios 6:18
- PREGUNTE: *¿Qué necesitan que el poder del Espíritu Santo haga en sus vidas? Piensen en lo que Pedro hizo en la Biblia como vimos hoy.*
- ORE: Asegúrese de orar que no intentemos hacer las cosas por nuestra propia cuenta, sino conectémonos al poder del Espíritu Santo. Seamos llenos continuamente, para hacer lo que Él nos ha llamado a hacer.

**Idea adicional, si el tiempo lo permite:**

Pregunte a los alumnos que compartan sus “altibajos” con el grupo, algo BUENO (o un punto alto) que sucedió esta semana, y algo NO TAN bueno (un punto bajo) que haya ocurrido. Esto ayuda a conocer al grupo, y también saber lo que ocurre en las vidas de los niños.



**Amor**

**Orar**

**Testimonio**

# Guión para Parodia

*Recomendamos hacer estas parodias con actores y actrices en vivo. Como algo adicional, también proporcionamos una versión animada.*

**Personajes:** 2 masculinos, 1 femenino

**Disfraces:** vestidos como obreros de construcción

**Escenario:** coloque varias herramientas eléctricas sobre la mesa (se necesita específicamente un taladro, sierra alternante, aspiradora de taller) todas con los cables desenchufados, un enchufe múltiple colocada donde la audiencia la pueda ver)

- 1F: *¡Oigan, miren todo esto! Creo que finalmente tenemos algunas cosas que realmente nos ayudaran a construir algo hoy.*
- 1M: *¡Sí! Ya era tiempo que tuviéramos algunas herramientas de verdad aquí.*
- 2M: *Y estas no son cualquier herramienta, son herramientas eléctricas.*
- 1F: *Sí, tienen fuerza y pueden hacer las cosas mas rápido y mejor que las herramientas regulares y antiguas.*
- 2M: *Como este Taladro 3000. Puede colocar 100 tornillos en un minuto. ¡Observen! (APUNTA A LA MESA Y APRIETA EL GATILLO)*
- 1M: *¡Ah!, no está atornillando nada. Déjame probar (PRUEBA Y FALLA). ¿Por qué no funciona?*
- 1F: *Oh, yo he usado este taladro antes. Déjame ver (PRUEBA Y FALLA). ¡Qué raro! No funciona.*
- 2M: *Bien, ¡miren esta Sierra Reciprocante 4000! ¡Esta cosa tiene poder! (TRATA Y FALLA) ¿Qué pasa aquí? (MIRANDO A LA SIERRA).*
- 1M: *(PRESIONANDO LOS BOTONES PARA ENCENDER OTRAS HERRAMIENTAS) Parece que ninguna de estas herramientas funciona.*
- 1F: *Sí, no puedo hacer que ninguna haga ruido o funcione.*
- 2M: *Me pregunto qué hay de malo con ellas. ¿Creen que alguien nos esté sabotando?*
- 1M: *¿Sabotaje? Eso es ir algo lejos, ¿no te parece?*
- 1F: *Sí, eso es ridículo. Nadie está en contra de nosotros. Tiene que haber una razón porque ninguna funciona.*
- 2M: *¿Probaste el botón para encender?*
- 1M: *Sí*
- 1F: *¿Y qué de los botones para encender?*
- 1M: *Síííí...*
- 2M: *¿Y qué, del lugar donde se enciende?*

1M: ¡Sí! ¡El botón para encender, el botón de encendido y el lugar donde se enciende, son todo lo mismo! ¡Y Sí, ya los probamos todos!

2M: Mmm... entonces tiene que ser otra cosa.

1F: Sí (PENSATIVA). ¿Qué más tienen en común? (TODOS MIRAN HACIA LA DERECHA)  
(APARECE UNA BURBUJA DE PENSAMIENTO CON UN ENCHUFE)

All: ¡El poder eléctrico!

1M: ¡No están enchufadas!

1F: (LEVANTANDO EL CABLE ELÉCTRICO DE LA ASPIRADORA, LO ENCHUFA) Esto debe solucionar todos nuestros problemas.

2M: (LEVANTA LA MANGUERA DE LA ASPIRADORA, Y ASPIRA SU ROPA) Sí, ¡ESTO FUNCIONÓ! ¡FUNCIONA BIEN!

1M: Solo era necesario conectarla con el poder eléctrico (AFIRMANDO CON SU CABEZA).

(LOS OTROS DOS SE PERSIGUEN CON LA ASPIRADORA)

# “La Vida de Pedro”

## Guión del Video

*Hemos incluido el video de La Vida de Pedro para que se vea durante el tiempo del mensaje en esta lección; incluye imágenes y narración. Si un líder prefiere narrar o contar la historia bíblica, aquí esta un guión recomendado para acompañar al video.*

*Esta es una historia real de la Biblia acerca de la vida de un discípulo llamado Simón Pedro.*

*Cuando escuchamos por primera vez acerca de él, en la Biblia, Pedro está pescando con su hermano, y Jesús los llama a ambos para que sean sus discípulos. Así que ellos obedecen y siguen a Jesús, escuchando sus enseñanzas y observando los milagros que Él hizo.*

*Una noche, mientras los discípulos estaban en una barca, vieron a Jesús caminando sobre el agua. Estaban maravillados, pero Pedro le dijo a Jesús que si realmente era Él, que le permitiera ir hacia Él caminando sobre las aguas. ¡Y Jesús lo hizo! Le dijo que saliera de la barca. Al principio, Pedro caminó sobre el agua, pero cuando miró a las olas a su alrededor, comenzó a sentir miedo y a hundirse en el agua. Pero Jesús se agachó para rescatarlo y salvó a Pedro.*

*Después, cuando Jesús estaba siendo juzgado para morir en la cruz por nuestros pecados, Pedro estaba allí. La gente que estaba cerca durante el juicio le preguntaron a Pedro si seguía a Jesús o si lo conocía, pero Pedro pretendió no conocer a Jesús para no meterse en problemas. Pedro negó conocer a Jesús tres veces, antes de que Jesús fuera a la cruz.*

*¡Pero nosotros sabemos que Jesús volvió a la vida! Que Él se encontró con Pedro otra vez, perdonando lo que había dicho durante el juicio e invitándolo a que lo siguiera nuevamente. Pedro insistió que amaba a Jesús y que lo diría a todo el mundo. Así que cuando Jesús regresó al cielo y envió al Espíritu Santo para que estuviera con sus seguidores, ¡Pedro estaba allí! Él recibió la llenura del Espíritu Santo, tornándose valiente en su fe. De hecho, la Biblia nos dice que después que descendió el Espíritu Santo, Pedro predicó un mensaje a un gran número de personas que ese día, decidieron seguir a Jesús. Aunque él había dudado y negado, el Espíritu Santo le dio la valentía para compartir el amor de Cristo con todos.*

*¡La historia de Pedro es una historia verdadera de cómo el poder del Espíritu Santo cambia vidas!*

## LECCIÓN 3 EDIFICACIÓN PRINCIPAL:

# EL ESPÍRITU SANTO NOS DA PODER

## DIVERSIÓN EN FAMILIA

Esta semana aprendimos sobre el bautismo del Espíritu Santo en Hechos 2. El punto más importante fue que el Espíritu Santo nos da poder para hacer todo lo que Dios nos ha llamado a hacer. Sabemos que tener poder disponible puede hacer que incluso el trabajo más difícil sea más agradable. Como grupo, nombren todas las herramientas que se pueden utilizar con o sin electricidad. Hablen acerca de cómo el poder eléctrico hace más fácil cada trabajo.

- Ej: Taladro/destornillador; batidor/batidor eléctrico; tijeras/tijeras eléctricas; cepillo de dientes/cepillo de dientes eléctrico; etc.

## LEER: HECHOS 2

Fue una escena increíble, como nunca visto antes, cuando el Espíritu Santo descendió sobre los que estaban en el aposento alto. Imaginen la variedad de emociones que todos los que estaban allí sintieron, desde regocijarse por el regalo enviado, hasta tener temor a lo desconocido. Tome tiempo para leer y hablar de esta historia para comprender más del poder del Espíritu Santo.

- ¿Cómo creen que se sintieron los de esta historia cuando vino el Espíritu Santo?
  - Los seguidores de Jesús en el aposento alto
  - La multitud de miembros afuera
  - Pedro
- ¿Cómo mostró Dios su poder en esta historia?
- ¿Qué diferencia hizo en Pedro tener el poder del Espíritu Santo comparado con no tenerlo? ¿Cuál fue el resultado de la predicación valiente de Pedro?

## APLIQUE

El Espíritu Santo nos da poder para amar, testificar y orar. Ore pidiendo al Espíritu Santo que le guíe a quién le puede mostrar AMOR haciendo algo por ellos. Este acto de bondad será un TESTIMONIO para los demás de que amamos a Jesús. Necesitamos que el Espíritu Santo nos guíe a quién le necesitamos mostrar amor, qué hacer por ellos y la valentía de no tener miedo de entregarles el regalo. Una vez que complete la actividad, hable sobre cómo el Espíritu Santo le ayudó a completar esta tarea.

## ORE

Tome tiempo para agradecer a Dios por darle el Espíritu Santo. Pida que cada miembro de la familia comparta lo qué necesita que el Espíritu Santo le dé poder para hacer, y tome tiempo para orar para que cada persona, pueda llevar a cabo su cometido.

## ACTIVIDAD EXTRA

Hagan juntos una lista de las diferentes maneras en las que pueden testificar a otros en palabras y acciones, e identifiquen un plan para cumplir con las ideas que surgen.

## INCLUIDO:

1. Página para colorear sobre Pedro
2. Página para colorear la palabra "Paloma"



**Pedro predica a 3000 personas.**

Hechos 2:41

# PALLOMA

# Solo Para Líderes

## CORREO ELECTRÓNICO PARA PADRES (EJEMPLO)

### **Edificando sobre las Escrituras:**

*Estamos contentos de poder ayudar a los niños a comprender Hechos capítulo 2 esta semana, sobre el bautismo del Espíritu Santo. Los niños escucharán cómo el Espíritu Santo nos da el poder que necesitamos para AMAR, TESTIFICAR, y ORAR. A través de la vida de Pedro, exploraremos el cambio en su vida: Pedro tuvo miedo de caminar sobre el agua (Mateo 14) y negó a Jesús tres veces (Lucas 22). ¡Pero después que el Espíritu Santo vino sobre él, Pedro predicó un mensaje valiente sobre el evangelio, y 3,000 personas vinieron al conocimiento de Jesús!*

### **Edificando a las Familias: Haga a sus hijos las preguntas siguientes:**

- ¿Cómo afectó el Espíritu Santo a Pedro?
- ¿A quién quiere el Espíritu Santo que le testifiquemos esta semana?
- ¿Qué necesitas hacer con la valentía del Espíritu Santo?

### **Edificando Discípulos:**

*(INCLUYA UN RECURSO SUGERIDO, POSIBLEMENTE EL DIARIO DEL ALUMNO QUE ACOMPAÑA ESTE ESTUDIO).*

## CORREO ELECTRÓNICO PARA VOLUNTARIOS (EJEMPLO)

### **Edificando sobre las Escrituras:**

*Estamos emocionados de poder ayudar a los niños a comprender Hechos capítulo 2 esta semana, sobre el bautismo del Espíritu Santo. Los niños escucharán cómo el Espíritu Santo nos da el poder que necesitamos para AMAR, TESTIFICAR, y ORAR. A través de la vida de Pedro, exploraremos el cambio en su vida: Pedro tuvo miedo de caminar sobre el agua (Mateo 14) y negó a Jesús tres veces (Lucas 22). Pero después que el Espíritu Santo vino sobre él, Pedro predicó un mensaje valiente sobre el evangelio y, ¡3.000 personas vinieron al conocimiento de Jesús!*

*Les daremos a los niños la oportunidad de entregar sus corazones a Jesús Y de recibir el bautismo del Espíritu Santo. ¡Por favor, pase tiempo en oración esta semana para que el Señor también prepare su corazón para este tiempo!*

*Si tiene preguntas sobre esta porción de las Escrituras, por favor póngase en contacto antes del nuestro tiempo de ministración juntos.*

### **Edificando a Nuestros Niños:**

*(EN PREPARACIÓN, ADJUNTE PREGUNTAS PARA LOS GRUPOS PEQUEÑOS.)*

### **Edificándole:**

*(INCLUYA UNA NOTA PERSONAL DE AGRADECIMIENTO, UN ELOGIO, U ORACIÓN PARA SUS LÍDERES)*

*\*Además, recuérdale a los líderes que se pongan un sombrero para esta lección, si es apropiado.*

# Lo Que Creemos

¡Qué privilegio es poder ayudar a los niños a entender y experimentar el bautismo del Espíritu Santo!

Novecientos años antes del día de Pentecostés, Dios le prometió a Joel que llegaría el día en que Él derramaría Su Espíritu sobre todos los hombres. (Artículos de fe Cuadrangular, unidad 2). Nosotros creemos que el bautismo del Espíritu Santo es un evento separado, posterior a la salvación. Aunque hablar en lenguas es un don del Espíritu Santo, sabemos que nuestro Dios es un Dios bueno, que da buenos dones a sus hijos, por lo tanto aunque un niño hable en lenguas o no, él/ella puede ser lleno del Espíritu Santo. Hablar en lenguas no nos garantiza un lugar en el cielo; hablar en lenguas no es la única manera de saber que alguien fue bautizado con el Espíritu Santo.

## **Qué decir**

- El bautismo del Espíritu Santo es un don que está disponible para todos los creyentes.
- ¡La salvación viene primero! Y, a veces, ¡la salvación y el bautismo ocurren al mismo tiempo!
- En las Escrituras, el Espíritu Santo dio a la gente el poder para testificar. ¡Y es lo mismo para nosotros!
- Hablar en lenguas es uno de los dones que nos da el Espíritu Santo.

## **Qué NO decir...**

- El bautismo del Espíritu Santo es igual que ser salvo.
- No puedes llegar al cielo a menos que hables en lenguas.
- No estás lleno del Espíritu Santo porque no hablaste en lenguas.

# Sugerencias para Necesidades Sensoriales Sensitivas

Para niños con capacidades especiales o aquellos que puedan tener diferencias de aprendizaje, incluimos unas sugerencias generales, también algunas notas específicas de la lección para ser consideradas.

## **Sugerencias Generales:**

- Provea un objeto sensorial para que los niños lo tengan en sus manos durante el tiempo del programa, como un calcetín lleno de arroz, una almohada peluda u otro juguete que se pueda agitar.
- Instruya a los niños que no necesiten esta ayuda adicional, que esto no es un privilegio especial, sino una forma de aprender diferente. Como alternativa, ofrezca algo que cada estudiante pueda tener, para que nadie se sienta señalado.
- Defina el espacio donde los niños se sentarán o estarán de pie. Si no usa sillas, considere usar unas piezas de alfombra (cuadradas) para cada niño durante el tiempo de adoración o una cobija grande para sentarse durante el mensaje.
- Está bien permitir que los niños con sensibilidad sensorial no participen en todos los aspectos de cada lección. Es probable que el o ella aún esté aprendiendo y escuchando al Señor; simplemente es de manera diferente, y está bien ser diferente.

## **Lección 3 – Consejos Específicos:**

1. Para el juego "Encender", si los niños batallan con movimientos rápidos, permítales que levanten su mano derecha y la mano izquierda en vez de ir hacia adelante y hacia atrás.
2. Si el volumen del video para la lección es fuerte, ofrezca audífonos a los estudiantes.
3. Antes del tiempo en grupo pequeño, considere escribir de antemano las tres palabras en unos papeles con un crayón blanco, para aquellos que tengan desafíos con sus habilidades motoras. Esto también podría ser bueno para los niños pequeños. Escribir las palabras de antemano, les permitirá participar pintando, sin que se demoren tratando de escribir.





## LECCIÓN 4:

# Los Dones del Espíritu Santo

resumen —

### EDIFICACIÓN PRINCIPAL

El Espíritu Santo nos da capacidades especiales

### LA BIBLIA

1 Corintios 12

### PROGRAMA DEL SERVICIO (EJEMPLO)

- Cuenta regresiva
- Bienvenida
- Tiempo de conexión
- Juego de apertura
- Herramienta del día
- Alabanza y adoración
- Juego con el versículo de memoria (VM)
- Video de introducción
- Mensaje
- Aplicación y respuesta
- Grupos pequeños
- Materiales para llevar a casa

### IDEAS PARA EL ESCENARIO (OPCIONAL)

AGREGAR: cajas para regalos y cinturón de herramientas

### TIEMPO EN GRUPO GRANDE:

- *Juego de apertura:* La búsqueda del regalo
- *Herramienta del día:* cinturón de herramientas
- *Juego VM:* Competencia de abrir regalos
- *Video:* Abundancia de regalos
- *Ilustración:* Cajas de regalos
- *Mensaje:* 1 Corintios 12

### TIEMPO EN GRUPO PEQUEÑO

- Pregunta de apertura
- *Actividad:* Hacer una caja para regalos
- Preguntas de aplicación
- Oración

# Zona de Construcción

## (Preparativos)



### QUÉ CONSEGUIR

- ¡Un montón de cajas! (al menos 8 para el juego del versículo de memoria, más 3 para el mensaje)
- Papel de regalo u otro material para envolver las cajas (Papel blanco, periódico, etc.)
- Cajas pequeñas de madera, una para cada niño
- Objetos para decorar las cajas de madera (vea a continuación)
- Premios para los ganadores de los juegos

**Idea para presupuesto: Use papel grueso o cajas para regalos en vez de cajas de madera para cada niño.**



### QUÉ PREPARAR

#### Para el Escenario:

- Agregue al escenario cajas envueltas en papel de regalo y el cinturón de herramientas

#### Para un Grupo Grande:

- Juego de Apertura:
  - Algo en qué anotar el puntaje
- Juego del versículo de memoria:
  - Prepare al menos dos sets de 4 cajas que puedan ir una adentro de la otra, para cada equipo que participe. Recomendamos al menos dos sets de estas cajas, haciendo un total de ocho cajas.
  - Recomendamos que el versículo se divida así: Pero recibirán poder/ cuando el Espíritu Santo/haya venido/sobre ustedes.
  - Escriba una parte del versículo de memoria en la caja más pequeña y envuélvala.
  - Luego, coloque esa caja dentro de otra. Escriba otra frase del versículo de memoria afuera de la segunda caja y envuélvala. Continúe haciendo lo mismo hasta que las tres cajas con las tres partes estén todas dentro de la cuarta caja.
- Mensaje:
  - Asegúrese de tener una Biblia, marcada en 1 Corintios 12.
  - Escriba o imprima cada uno de los nueve dones del Espíritu Santo en papel grueso.

- Coloque estos tres papeles: palabra de ciencia, palabra de sabiduría, y discernimiento, juntos en una caja; envuélvala y escriba o imprima la palabra “SABER” en frente de la caja.
- Coloque estos tres papeles: milagros, sanidades y fe, juntos en una caja. Envuélvala y escriba o imprima la palabra “HACER” en frente de la caja.
- Coloque estos tres papeles con los dones: lenguas, interpretación de lenguas, y profecía, juntos en una caja. Envuélvala y escriba o imprima la palabra “DECIR” en frente.

**Para un Grupo Pequeño :**

- Entregue una guía para grupo pequeño a cada líder
- Cajas pequeñas de madera de una tienda de manualidades
- Materiales para decorar las cajas: Pintura, pinceles, pegamento, agua o toallas húmedas para limpiar, variedad de botones, tiras de tela, joyas, etc.
- Lapicero o marcador para escribir sobre la caja (una por grupo)
- Biblia para cada grupo

**Material Audiovisual:**

- Video de cuenta regresiva
- Diapositiva del juego “La búsqueda del regalo”
- Diapositiva del versículo de memoria
- Diapositiva de la herramienta del día, cinturón de herramientas
- Diapositiva “Abriendo el regalo”
- Alabanza y adoración
- Video de “Abundancia de regalos”
- Diapositiva del Punto Principal: “¡El Espíritu Santo nos da dones especiales!”
- Diapositivas de los nueve dones
- Diapositiva de grupo pequeño

**Para Llevar a Casa :**

- Imprima “Diversión en familia”, uno por cada familia.
- Imprima, copie y corte las tarjetas con el versículo de memoria (ver la pág. 16) para que cada alumno lleve uno a casa.

**Idea creativa extra:**

Para añadir un elemento que refuerce la idea: Muestre videos divertidos de personas desarrollando regalos antes de comenzar o al final del programa.

# Orden del Servicio



## TIEMPO DE CONEXIÓN

(DIVIDA EN GRUPOS PEQUEÑOS, SI SE PUEDE. APRENDA LOS NOMBRES/HAGA INTRODUCCIONES).

- PREGUNTE: *¿Cuál es uno de los MEJORES regalos que han recibido?*
- DIGA: *Compartan con alguien del grupo sobre un regalo que realmente quieren recibir.*
- DIGA: *Hoy, vamos a descubrir todo acerca de los regalos o dones del Espíritu Santo.*
- PREGUNTE: *¿Alguien sabe cuáles son los dones del Espíritu Santo? Si es así, ¿de cuáles han oído hablar?*
- DIGA: *Hoy vamos a escuchar acerca de nueve diferentes dones. ¡Pero antes, comenzaremos con una pequeña competencia para ver quien puede DAR dones/regalos!*



## JUEGO DE APERTURA: LA CARRERA PARA ABRIR REGALOS

(USE GRUPOS MÁS PEQUEÑOS DEL TIEMPO DE CONEXIÓN COMO EQUIPOS).

**Ayuda Visual:** *Diapositiva de “La Búsqueda del Regalo”* 

**Instrucciones:** El líder pedirá algo a la audiencia. El primero equipo que traiga los objetos que se piden, ganará puntos.

DIGA: *Hoy estamos hablando de cómo el Espíritu Santo nos da dones como un regalo. Así que, ¡voy a probar su capacidad para dar regalos, pidiéndole un regalo a todos! Y, cuando les pida un regalo, ¡el primer equipo que me traiga lo que pida, gana un punto!*

### Cómo jugar:

1. Divida el grupo en equipos. (Recomendamos de dos a cuatro equipos).
2. Explique que el líder pedirá un regalo, y el primer equipo que se lo traiga, recibe puntos. (Sugiera nominar al alguien que anote el puntaje). Explique que es posible que su equipo no siempre tenga el regalo, y está bien.
3. Pida a los grupos los regalos mencionados abajo, manteniendo el puntaje de cada equipo.
4. El líder podría incluir un “agradecimiento” por cada regalo, o agregar diversión al decir que siente como si fuera su cumpleaños, y debe recibir todo lo que pide, etc.
5. Regalos que puede “pedir”: un chicle o un dulce, un liga para el cabello, alguien que cante feliz cumpleaños; un pedazo de basura en el piso; una joya, una cinta de zapato; etc. (Siéntase en libertad de agregar cualquier opción divertida).



## HERRAMIENTA DEL DÍA: CINTURÓN DE HERRAMIENTAS

**Señal Visual:** *Diapositiva de la Herramienta del Día* 

*¡Muchas gracias por todos esos regalos! Son realmente buenos en dar regalos. Como ven, la clase de hoy se tratará de los dones que el Espíritu Santo nos da. Y nuestra herramienta del día es este cinturón de herramientas porque un cinturón de herramientas tiene todo lo que alguien necesita para un proyecto, ¡tal como los dones del Espíritu Santo son las herramientas que necesitamos para llevar a cabo lo que Dios quiere que hagamos en el mundo! ¡Conoceremos algunas de estas herramientas en solo unos minutos!*

(SE RECOMIENDA AQUÍ UN TIEMPO DE ALABANZA Y ADORACIÓN)



## VERSÍCULO DE MEMORIA: HECHOS 1:8a

**Señal Visual:** *Diapositiva del Versículo de Memoria* 

Lea y recite el VM con la audiencia dos o tres veces, explicándolo si es necesario.

**Señal Visual:** *Diapositiva de "Abrir el Regalo"* 

**Juego:** Abrir el Regalo

### Instrucciones:

1. Divida a los niños en equipos dependiendo de cuantos sets de regalos envueltos tenga.
2. Forme a los niños en la línea de partida. Coloque la caja envuelta al lado opuesto a la línea de partida.
3. Para comenzar, un niño a la vez correrá a la meta y comienza a desenvolver la primera caja. Una vez que se haga un sonido fuerte, el niño regresa corriendo y toca al siguiente niño en la fila, aunque no haya terminado de desenvolver la caja. El niño que sigue corre desde allí.
4. El juego continúa mientras los niños desenvuelven cada caja. Esto permite que más de cuatro niños jueguen porque se están rotando desenvolviendo y desempacando.
5. Si un niño termina de desenvolver una de las cajas, la coloca en frente del grupo.
6. Una vez que todas las cajas están desenvueltas y el versículo está visible, el equipo corre a la meta y coloca el versículo en orden.
7. El primer equipo que coloque el versículo en orden es el ganador.

*<Nota: ¡Para hacerlo más divertido, haga que algunos niños lleven puestos guantes para horno, o de otro tipo para jugar! >*

**Señal Visual:** *Video: "Regalos en Abundancia"* 



## MENSAJE

**Señal Visual: Diapositiva del Punto Principal, además de diapositivas para cada uno de los nueve dones, cuando se dé la clase.** 🗨️

*Hoy estamos descubriendo más sobre algunos de los dones que Dios ha dado a todos, como los regalos que encontraron nuestros amigos en la construcción. ¡Solo que estos regalos son capacidades especiales dadas por el Espíritu Santo! Digamos juntos nuestro Punto Principal. (Decir el Punto Principal: ¡El Espíritu Santo nos da capacidades especiales!). Es como agregar cosas especiales a nuestro cinturón de herramientas después que nos hicimos cristianos. Hemos hablado acerca de ser bautizados en el Espíritu Santo, que significa que le pides al Espíritu Santo que te de poder. Y cuando esto sucede, El nos da diferentes dones a cada uno. La Biblia nos dice en 1 Corintios 12:4 que, “hay diversidad de dones; pero el Espíritu es el mismo”.*

*Cuando somos bautizados con el Espíritu Santo, Él nos da dones que son para todos. Esto es para que todas las personas en la familia de Dios puedan tener una relación más fuerte con el Señor y ayudar a que otros le conozcan.*

*(EXPLIQUE UN EJEMPLO DE UN REGALO “FAMILIAR” COMO UNAS VACACIONES O ALGO RELACIONADO CON SU CONTEXTO, QUE BENEFICIA A TODA UNA FAMILIA). De manera similar, ¡el Espíritu Santo tiene regalos que benefician a toda la iglesia!*

*Y hay muchos dones diferentes del Espíritu Santo, pero hoy vamos a centrarnos en nueve. Esto es lo que dice la Biblia:*

*LEA 1 Corintios 12:7-11.*

*(COLOQUE TRES CAJAS ETIQUETADAS FRENTE A LA AUDIENCIA, DANDO VUELTA LAS ETIQUETAS A MEDIDA QUE LEE CADA GRUPO).*

*Vamos a separarlos en tres grupos para observarlos:*

- *La capacidad de saber cosas que solo puede venir de Dios.*
- *La capacidad de hacer cosas increíbles que van más allá de nuestra habilidad natural.*
- *La capacidad de decir cosas que solo vienen de parte de Dios.*

*Veamos primeramente la caja “SABER”. (Abra la caja, saque las tres palabras, explique cada una. Considere llamar a algunos alumnos para que pasen y sostengan las palabras a medida que usted las explica, para participación de la audiencia). Estos son los dones del Espíritu Santo relacionados a “saber”:*

**Sabiduría** – *A veces el Espíritu Santo nos guía a saber qué hacer en una situación, sabiduría que no habríamos tenido por cuenta propia. Por ejemplo, el Espíritu Santo puede despertarlos a media noche y decirles qué hacer con algo que sucederá al día siguiente. Esa es una palabra de sabiduría.*

**Conocimiento** – *El don de conocimiento nos permite saber algo que no hemos aprendido por nosotros mismos,*

sino que viene de Dios. Es saber algo en nuestro corazón que nuestra cabeza no lo formó o pensó por sí misma, por ejemplo que alguien hoy en la iglesia tiene dolor de estómago y por eso debemos orar por tal persona.

**Discernimiento** – Hay cosas en el mundo que son de Dios y otras que no lo son. Son de nuestro enemigo, el diablo. Tener el don de discernimiento significa que sabemos la diferencia entre lo que es de Dios y lo que es de Satanás. Las personas con el don de discernimiento pueden darse cuenta rápidamente cuando algo es malo.

A continuación, abramos esta caja que dice "HACER". (ABRA LA CAJA, SAQUE LAS TRES PALABRAS QUE ESTÁN ADENTRO, EXPLIQUE CADA UNA DE ELLAS. CONSIDERE PEDIR A ALGUNOS ALUMNOS QUE PASEN Y SOSTENGAN LAS PALABRAS A MEDIDA QUE USTED LAS EXPLICA, PARA QUE HAYA PARTICIPACIÓN DE LA AUDIENCIA). Estos dones del Espíritu son relacionados a "hacer" algo:

**Milagros** – El don de Milagros se lleva acabo cuando Dios hace algo que es sobrenatural o más grande y más allá de lo natural o normal.

**Sanidad** – Vemos el don de sanidad cuando alguien que está enfermo, se mejora o alguien con una condición física es sanado por Dios.

**Fe** – ¡Fe es creer o confiar que Dios hará cualquier cosa o lo hará todo! Todos tenemos fe en Dios porque tenemos una relación con Él. Pero el don de fe permite que las personas creen profundamente que Dios hará cosas increíbles.

A continuación, abriremos la caja que dice "DIGA". (ABRA LA CAJA Y SAQUE LAS TRES PALABRAS DE ADENTRO, EXPLIQUE CADA UNA. CONSIDERE LLAMAR A ALGUNOS ALUMNOS PARA QUE SOSTENGAN LAS PALABRAS A MEDIDA QUE USTED LAS EXPLICA, PARA QUE LA AUDIENCIA PARTICIPE). Estos son dones del Espíritu Santo que son específicas a lo que decimos. Algunos de los otros dones nos guían a decir algo también, pero estos tres involucran nuestras bocas.

**Profecía** – El don de profecía es dar un mensaje de parte de Dios a otras personas. Muchas veces Dios habla a nuestros corazones lo que es solo para nosotros. Pero el don de profecía es entregar mensajes de parte de Dios que son para otras personas, para ayudarlas a oír lo que Dios dice y tomar la decisión de seguirlo o escucharlo a Él.

**Lenguas** – El don de lenguas es hablar en un idioma que no se ha aprendido antes. Las Escrituras nos dicen en 1 Corintios 14:2 que el que habla en lenguas, habla con Dios y no con otros. Esto ocurre en la adoración o en nuestro tiempo a solas cuando estamos orando; nos edifica y nos conecta con Dios. Y a veces, el don de lenguas puede ser escuchado en una iglesia, pero es necesario que haya otro don presente para explicar lo que la persona dijo, ya que no podemos entender el lenguaje. ESE don es llamado...

**Interpretación** – Este es el don del Espíritu que explica un mensaje dado en lenguas. Cada vez que en una iglesia se da un mensaje en lenguas, debe ser seguido por el don de interpretación de lenguas.

¡Entonces los dones del Espíritu que se explican en 1 Corintios son sabiduría, conocimiento, discernimiento, milagros, sanidad, fe, profecía, lenguas e interpretación! Agradecemos a nuestros ayudantes por sujetar estos carteles (APLAUDALOS) y demos gracias a Dios por darnos estos dones del Espíritu (APLAUDA A DIOS).



## APLICACIÓN

*En Hechos 2, Pedro compartió las buenas nuevas de Jesús con miles de personas. Y cuando ellos preguntaron a Pedro que debían hacer por todo lo que Jesús había hecho por ellos, esto es lo que Pedro les dijo:*

*LEA Hechos 2:38-39.*

*Cuando oímos todas las cosas que Dios ha hecho por nosotros, ¡nuestra respuesta debe ser la misma! Si estás aquí y no le has dado tu vida a Jesús, entonces puedes hacerlo hoy. Necesitas conocer a Jesús para recibir estos regalos increíbles del Espíritu Santo.*

*¡Tal vez haya algunos niños que han dado sus vidas a Jesús y están listos para pedirle que los bautice con el Espíritu Santo!*

*Cuando hemos creído en el Señor Jesucristo, podemos escuchar al Espíritu Santo y operar en Sus dones. Normalmente necesitamos estar en silencio para escuchar lo que el Espíritu está diciendo, o hacer una pausa y ¡ser sensibles a lo que el Espíritu Santo nos está guiando a saber, hacer o decir!*

*(Concluya con un tiempo de oración, un llamado para salvación o líderes orando por los niños para que reciban los dones del Espíritu, etc.)*

# Tiempo en Grupo Pequeño

**Señal Visual: Diapositiva de Grupos Pequeños** 

**PREGUNTE:** *¿Qué son los dones del Espíritu Santo? ¿Pueden mencionar los nueve que hemos explorado? ¿Qué preguntas tienen acerca de los dones del Espíritu Santo?*

Repaso de la lección 3:

Repaso de nuestro versículo de memoria: Hechos 1:8a

**PREGUNTE:** *¿Qué significa ser bautizador con el Espíritu Santo?*

**DIGA:** *Tengo curiosidad de saber si alguien en este grupo ha usado el poder del Espíritu Santo para orar, testificar, o amar a otros esta semana, como lo hemos aprendido.*

**PREGUNTE:** *¿Hay alguien que quisiera compartir como hizo estas cosas?*

**DIGA:** *Vamos a hacer una caja de regalo que nos recuerde de los dones del Espíritu.*

**HAGA:** *Decore una caja*

1. Tenga una caja lista para cada alumno.
2. Ayude a los niños a escribir algunos de los dones del Espíritu por el lado de adentro de sus cajas.
3. Coloque todos los materiales sobre la mesa e instrúyales en cómo pintar la caja.
4. Una vez que la caja se seque, permita que los niños la decoren como gusten.

**PREGUNTE:** *¿Cuál de los dones sienten que Dios les ha dado? ¿Por qué?*

*Que los niños LEAN 1 Corintios 13:1-3. ¿Qué es lo más importante que debemos hacer?*

*Hablemos acerca de algunas maneras prácticas en las que los dones del Espíritu pueden traer esperanza a nuestras vidas:*

- *¿Cómo ayudaría un milagro a tu amigo en la escuela?*
- *¿Cómo puede el don de lenguas ayudarte a orar por alguien que no conoces?*
- *¿Cómo puede el don de profecía animar a nuestra iglesia?*

**ORE:** *Pídale a Dios que revele a cada niño(a) el don que tiene. Ore para que los alumnos tengan valentía y denuedo y usen su don para animar a otros.*

**Idea adicional, si el tiempo lo permite:**

Pida a los estudiantes que compartan su “altibajos” con el grupo, es decir, algo BUENO (un punto alto) que haya sucedido esta semana y algo NO TAN bueno (un punto bajo) que haya ocurrido. Esto ayuda a conocer al grupo, y también saber lo que está sucediendo en la vida de los niños.

**Sabiduría**  
**Conocimiento**  
**Discernimiento**  
**Milagros**  
**Sanidades**  
**Fe**  
**Profecía**  
**Lenguas**  
**Interpretación**

# Guión

*Recomendamos hacer estas parodias con actores y actrices en vivo. Como algo adicional, también proporcionamos una versión animada.*

**Personajes:** 2 masculinos, 1 femenino

**Disfraces:** vestidos de trabajadores de la construcción

**Entorno:** numerosas cajas de regalo envueltas por todas partes, algunas que sean fáciles de determinar qué hay por dentro (como una funda de guitarra envuelta y una sartén con la tapa puesta)

- 2M: *¡Vaya! ¡Mira todos los regalos en nuestro taller hoy!*
- 1M: *¡Parece que es Navidad aquí!*
- 1F: *¡O el cumpleaños de alguien! ¿Es tu cumpleaños (PREGUNTANDO AL MASCULINO 1)?*
- 1M: *No. ¿Es tu cumpleaños (PREGUNTANDO AL MASCULINO 2)?*
- 2M: *No, pero puede serlo si todos estos regalos son para mí.*
- 1F: *Lo siento amigo, estos regalos están designados a "todos".*
- 1M: *¿Todos? ¿Cómo puede ser que estos regalos sean para todos?*
- 2M: *Sí, pero ¿cuántas personas realmente necesitan una jaula para una bebé jirafa (SOSTENIENDO LA FUNDA DE LA GUITARRA) como ésta? Tiene que ser para alguien específico que tenga una bebé jirafa.*
- 1F: *¿Qué? ¿En serio? Sin duda, este es un estuche para guitarra.*
- 2M: *Está bien, está bien. Pero, ¿cómo explicas esto (LEVANTA EL SARTÉN)? ¿Cómo podrían usar "toooooos" esta raqueta de tenis realmente pesada? (INTENTA GIRARLA COMO UNA RAQUETA)*
- 1M: *(SACUDIENDO LA CABEZA) Dame eso. No es nada relacionado con deportes. ¡Esta es una sartén (APUNTANDO) con una tapa encima (SEÑALÁNDOLA)!*
- 2M: *Ohhhh ahora lo veo. Sí, tienes razón.*
- 1F: *Pero, ¿cómo nos ayuda esto? ¿Y quién los envió?*
- 1M: *¡Quizás nuestro jefe! Quizás él piensa que somos trabajadores increíbles y estamos siendo recompensados por nuestro trabajo arduo.*
- 2M & 1F: *(DÁNDOLE UNA MIRADA INCRÉDULA "SÍ, CLARO")*
- 1M: *Bueno, tal vez no.*
- 1F: *Sabes, podría ser de un cliente que está realmente feliz con algo que construimos.*
- 2M: *¡Sí! ¡Por supuesto! Probablemente sea de la Sra. López.*
- 1M: *¿Pero no le pisaste a su gato mientras le arreglabas el timbre?*
- 2M: *Oh, sí. Probablemente no viene de ella entonces.*
- 1F: *Me pregunto si podría ser de la Sra. Marino. Estaba realmente orgullosa de la mecedora de porche que le construimos.*
- 1M: *Excepto que este tipo (SEÑALA AL MASCULINO 2) atropelló la estatua en su jardín cuando nos íbamos.*

- 2M: ¡HEY! Yo arreglé esa estatua y le volví a colocar la cabeza.
- 1M: ¡Sí, TORCIDA!
- 2M: No, no fue así. (DISCUTIENDO)
- 1M: ¡Sí lo fue! La estatua solo podía mirar hacia la izquierda (GIRANDO LA CABEZA HACIA LA IZQUIERDA DE LA AUDIENCIA).
- 1F: Okay, okay, esta bien ustedes dos. Realmente no importa QUIÉN los mandó. Lo más interesante es que están designados a todos. Estos regalos son de todos.
- 1M: ¿Qué tipo de regalos pueden ser para todos?
- 2M & 1F: No sé (EN VOZ BAJA, MIRANDO HACIA LA DERECHA, DONDE APARECEN LAS BURBUJAS DE CADA UNO DE ELLOS SOSTENIENDO REGALOS).

## LECCIÓN 4 EDIFICACIÓN PRINCIPAL:

# EL ESPÍRITU SANTO NOS DA CAPACIDADES ESPECIALES

## DIVERSIÓN EN FAMILIA

¿A quién no le agrada recibir regalos? Esta semana hemos aprendido acerca de cómo el Espíritu Santo nos da dones o regalos que tienen el propósito de edificar y animar a otros. Junte una variedad de cajas de diversos tamaños y en la más pequeña, coloque un regalo que toda la familia pueda disfrutar. Envuelva cada una de las cajas y póngalas dentro de cajas más grandes hasta terminar con una caja grande que contenga todas las demás. Toque música y pase la caja alrededor en su círculo. Cuando la música se detenga, la persona sosteniendo la caja, tiene 30 segundos para desenvolverla. Continúe jugando hasta abrir la caja más pequeña, se descubre el regalo y toda la familia puede gozar del regalo juntos.

## LEA: 1 CORINTIOS 12:7-11; 1 CORINTIOS 13:1-3

El Espíritu Santo provee una variedad de dones para todos los creyentes, mencionados en los versículos arriba. Lean juntos los versículos y respondan a las preguntas abajo para entender mejor estos maravillosos dones provistos por el Espíritu Santo.

- Hagan una lista de los dones mencionados en 1 Corintios 12.
- ¿Cuáles son las dos cualidades importantes que Pablo dice que debemos tener en 1 Corintios 13?
- ¿Por qué creen que Dios eleva, sobre todos los dones del Espíritu, la fe y el amor?

## APLÍQUE

Los dones del Espíritu pueden organizarse en tres grupos: SABER (palabra de sabiduría, palabra de conocimiento, y discernimiento); DECIR (profecía, lenguas, e interpretación de lenguas); y HACER (milagros, sanidad, y fe). Dios ha creado a cada persona de manera que el don que Él le ha dado coincida

con los dones naturales que Él ha creado en ellos. Use la guía a continuación para animarse los unos a otros a identificar los dones que el Espíritu les ha dado.

- Identifique las características naturales específicas de cada uno que coincide con los dones del Espíritu.
  - Ej. ¿Son perceptivos/sensibles a los sentimientos de los demás? ¿Son valientes en compartir su fe u opiniones? ¿Son prontos para ver una necesidad y ayudar?
- Afirman estas características entre sí y conversen sobre las formas en que las mismas pueden ser vistas como dones espirituales.
- Identifique una manera en la cual, cada miembro de la familia pueda expresar su don espiritual esta semana.
  - Ej. Orando por alguien, testificando, mostrando compasión.

## ORE

Agradezca al Espíritu Santo por dar generosamente a todos, dones que pueden usar para bendecir y dar ánimo a otros.

## ACTIVIDAD EXTRA

Debido a que este es el final de nuestra serie sobre el Espíritu Santo, tenga una noche de celebración con una cena o postre especial, y compartan las diferentes cosas que cada uno aprendió sobre el Espíritu Santo durante las últimas semanas.

## INCLUIDO:

1. Página para colorear del aposento alto
2. Página para colorear de los dones del Espíritu Santo



**El Espíritu Santo empodera a los creyentes.**

Hechos 2

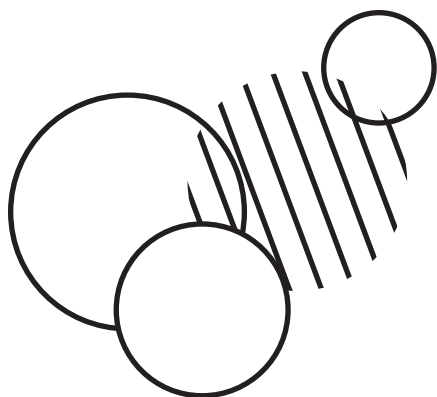

# LOS DONES DEL ESPÍRITU SANTO

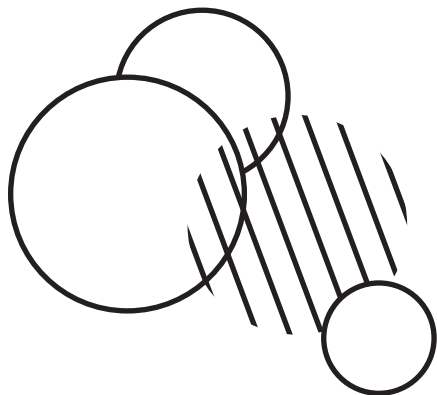

# Solo Para Líderes

## CORREO ELECTRÓNICO PARA PADRES (EJEMPLO)

### **Edificando sobre las Escrituras:**

*Esta semana, los niños descubrirán más sobre los dones del Espíritu Santo. En 1 Corintios capítulo 12, Pablo explica acerca de los dones que el Espíritu Santo dará a cualquier y todo creyente. Ayudaremos a que los niños los comprendan en tres grupos diferentes: SABER (palabra de sabiduría, palabra de conocimiento, y discernimiento); DECIR (profecía, lenguas, e interpretación de lenguas); y HACER (milagros, sanidad, y fe). ¡Estamos muy contentos de que sus hijos ejerzan los dones del Espíritu Santo para que Dios sea exaltado y Su poder sea evidente en cada una de sus vidas!*

### **Edificando a las Familias: Pregunte a sus hijos lo siguiente:**

- *¿Qué sabes acerca de los dones del Espíritu Santo? ¿A quién le da Dios estos dones?*
- *¿Cómo podríamos escuchar al Espíritu Santo hoy?*
- *¿Cuales dones del Espíritu Santo has visto o escuchado en el pasado?*

### **Edificando Discípulos:**

*(INCLUYA UN RECURSO SUGERIDO, POSIBLEMENTE EL DIARIO DEL ALUMNO QUE ACOMPAÑA ESTE ESTUDIO).*

## CORREO ELECTRÓNICO PARA VOLUNTARIOS (EJEMPLO)

### **Edificando sobre las Escrituras:**

*¡Estamos descubriendo todo sobre los dones del Espíritu con nuestros niños esta semana! Quiero pedirle que lea 1 Corintios 12 durante la semana y prepare su corazón para todo lo que el Señor tiene para nuestro tiempo juntos. Les enseñaremos a los niños sobre los dones del Espíritu usando tres grupos diferentes: SABER (palabra de sabiduría, palabra de conocimiento, y discernimiento); DECIR (profecía, lenguas, e interpretación de lenguas); y HACER (milagros, sanidad, y fe). ¡Esperamos un tiempo de ministración en el cual los niños crezcan y comiencen a caminar en el poder del Espíritu Santo!*

### **Edificando a Nuestros Niños:**

*(EN PREPARACIÓN, ADJUNTE PREGUNTAS PARA LOS GRUPOS PEQUEÑOS).*

### **Edificándole:**

*(INCLUYA UNA NOTA PERSONAL DE AGRADECIMIENTO, UN ELOGIO, U ORACIÓN PARA SUS LÍDERES).*

# Lo Que Creemos

En 1 Corintios 12:8-10, leemos sobre los dones del Espíritu Santo, “Porque a uno se le da palabra de sabiduría por medio del Espíritu; pero a otro, palabra de conocimiento según el mismo Espíritu; a otro, fe por el mismo Espíritu; y a otro, dones de sanidades por un solo Espíritu; a otro, el hacer milagros; a otro, profecía; a otro, discernimiento de espíritus; a otro, géneros de lenguas; y a otro, interpretación de lenguas”.

El propósito de los dones espirituales es la edificación de la Iglesia. Y hay diferentes dones, más de los pocos que hemos elegido mencionar en esta lección. Pero tenga en mente que si cualquier don se ejerce sin amor, o simplemente como una exhibición personal, una campana de oro se convierte en un címbalo de bronce que retiñe (Tomado de Fundamentos de Teología Pentecostal).

## Qué decir

- Los dones del Espíritu Santo son para todo creyente.
- Los niños pueden operar en los dones del Espíritu Santo.

## Qué NO decir

- Los dones del Espíritu Santo nos hacen mejores, más fuertes, o cristianos especiales. Aunque nadie diría esto, sea cuidadoso de no “insinuar” la idea tampoco.
- Los niños no pueden profetizar o hablar en lenguas.

## Para su consideración y para responder a preguntas que los niños o líderes puedan tener:

*Estos son algunos ejemplos de los dones del Espíritu Santo que operan en la vida de los creyentes del Nuevo Testamento:*

Sabiduría – Lo que Pedro supo de Cornelio

Conocimiento – Ananías recibe conocimiento para ayudar a Saulo

Discernimiento – En Hechos 16, Pablo discierne que la mujer que sigue a su grupo necesitaba ser liberada.

Fe – Después de la interacción mencionada arriba, Pablo y Silas adoraron en la cárcel y un terremoto los liberó.

Sanidad – Hechos 5 menciona que muchas personas fueron sanadas, de manera que algunos querían que la sombra de Pedro cayera sobre ellos.

Milagros – En Hechos 9, Pedro resucita a Dorcas.

Lenguas – Cuando Pedro visitó la casa de Cornelio (Hechos 10), incluso los gentiles son llenos del Espíritu Santo y hablan en lenguas.

Interpretación de lenguas – En Hechos 2 cuando Dios habló a la gente en sus propios idiomas.

Profecía – Hechos 11 nos dice que Ágabo profetizó acerca de una gran hambre que venía.

# Sugerencias para Necesidades Sensoriales Sensitivas

Para niños con capacidades especiales o aquellos que puedan tener diferencias de aprendizaje, incluimos unas sugerencias generales, también algunas notas específicas de la lección para ser consideradas.

## **Sugerencias Generales:**

- Provea un objeto sensorial para que los niños lo tengan en sus manos durante el tiempo del programa, como un calcetín lleno de arroz, una almohada peluda u otro juguete que se pueda agitar.
- Instruya a los niños que no necesiten esta ayuda adicional, que esto no es un privilegio especial, sino una forma de aprender diferente. Como alternativa, ofrezca algo que cada estudiante pueda tener, para que nadie se sienta señalado.
- Defina espacio donde los niños se sentarán o estarán de pie. Si no usa sillas, considere usar unas piezas de alfombra (cuadradas) para cada niño durante el tiempo de adoración o una cobija grande para sentarse durante el mensaje.
- Está bien permitir que los niños con sensibilidad sensorial no participen en todos los aspectos de cada lección. Es probable que el o ella aún esté aprendiendo y escuchando al Señor; simplemente es de manera diferente, y está bien ser diferente.

## **Lección 4 - Consejos Específicos:**

1. Los niños con dificultades de aprendizaje, pueden necesitar ayuda adicional con la decoración de la caja durante el tiempo en grupos pequeños.
2. Considere usar barras de pegamento y pinceles gruesos para que sean mas fáciles de usar.









**Adquiera el “Diario del Alumno Cuadrangular” en [foursquaremissionspress.org](http://foursquaremissionspress.org) para cada uno de sus estudiantes.**

# BUILD

BUILDING STRONG KIDS





foursquare.org



**FMP**  
Foursquare Missions Press